

MAXXUS[®]

ME-9305

La Detecta

MX

Massagesessel



Index

Seite 2	Index
Seite 3 -5	Sicherheitshinweise
Seite 5	Fehleranalyse
Seite 6	Produktübersicht
Seite 6	Lieferumfang
Seite 7	Lagerung, Reinigung & Transport
Seite 8 - 10	Montage
Seite 11 - 20	Bedienung
Seite 21	Technische Details
Seite 21	Maße
Seite 21	Entsorgung
Seite 22	Gewährleistung
Seite 23	Reparaturauftrag / Schadensmeldung



Bevor Sie den Massagesessel benutzen machen Sie sich unbedingt mit der gesamten Bedienungsanleitung, insbesondere den Sicherheitsinformationen, den Wartungs- & Reinigungsinformationen und den Bedienungsinformationen vertraut. Sorgen Sie auch dafür, dass jeder der den Massagesessel nutzt, ebenfalls mit diesen Informationen vertraut ist und diese beachtet.

Halten Sie unbedingt die Wartungs- und Sicherheitsanweisungen dieser Anleitung exakt ein.

Der Massagesessel darf ausschließlich für seinen, in dieser Anleitung beschriebenen bestimmten Einsatz genutzt werden. Verwenden Sie niemals Zusatzgeräte, wenn diese nicht ausdrücklich vom Hersteller beschrieben und empfohlen werden. Eine zweckentfremdete Nutzung kann ein Risiko für mögliche Unfälle, Schäden der Gesundheit oder die Beschädigungen des Trainingsgerätes bewirken, für die seitens des Vertreibers keine Haftung übernommen wird.

Stromanschluss

- Es wird eine Netzspannung von 220-230V für den Betrieb des Gerätes benötigt.
- Der Massagesessel darf nur mit dem im Lieferumfang enthaltenen Netzkabel an eine geerdete, mit 16 A einzeln abgesicherte und vom Fachmann installierte Steckdose angeschlossen werden.
- Trennen Sie den Netzstecker immer direkt:
 - nach der Beendigung der Anwendung
 - vor der Reinigung
 - vor dem Transportvon der Steckdose wollen.
- Sobald das Gerät an eine Steckdose angeschlossen ist, sollte es immer beaufsichtigt werden. Trennen Sie das Netzkabel unbedingt von der Steckdose wenn es nicht in Betrieb ist und/oder wenn einzelne Bauteile angebracht oder entfernt werden.
- Verzichten Sie bei der Verbindung des Netzsteckers mit einer Steckdose auf Steckdosenleisten und Kabelrollen.
- Bei der Verwendung einer Kabelverlängerung, achten Sie unbedingt darauf, dass diese den Richtlinien und Bestimmungen des VDE entspricht.
- Verlegen Sie das Netzkabel immer so, das es weder beschädigt werden kann, noch eine Stolperfalle darstellt.
- Wenden Sie niemals Gewalt an um den Netzstecker aus der Steckdose zu ziehen.
- Stecken Sie das Netzkabel mit nassen oder feuchten Händen in eine Steckdose ein oder aus.
- Ziehen Sie beim Entfernen des netzkabels niemals am Kabel direkt sondern immer an den entsprechenden Steckern.
- Nutzen Sie den Massagesessel niemals wenn Netzstecker oder Netzkabel beschädigt sind.
- Elektrische Geräte, wie z.B. Handy, PC, Fernseher (LCD, Plasma, Röhre, etc.), Spielkonsolen, etc. senden während deren Betrieb und im Stand-by-Modus elektromagnetische Strahlung aus. Halten Sie diese Geräte von Ihrem Trainingsgerät fern, da es zu Fehlfunktionen, Störungen und eventuellen Defekten kommen kann.

Fernbedienung

- Schützen Sie die Fernbedienung vor Beschädigung. Setzen Sie sich nicht darauf, lassen Sie die Fernbedienung nicht fallen, treten Sie nicht darauf und stellen Sie keine Gegenstände auf der Fernbedienung ab.
- Achten Sie darauf, dass die Eingaben sanft erfolgen. Drücken Sie niemals fest oder gewaltsam auf die Fernbedienung.
- Bedienen Sie die Fernbedienung niemals mit den Fingernägeln, sondern immer mit den Fingerkuppen.
- Bedienen Sie die Fernbedienung niemals mit scharfkantigen, spitzen oder harten Gegenständen.
- Bitte beachten Sie das einige Funktionen 2~3 Sekunden zwischen Aktivierung und Ausführung benötigen. Manche Funktionen, wie z.,B. das Wechseln von Benutzerprogrammen zum manuellen Modus aber ca. 5 Sekunden benötigen.

Anwendungsumgebung

- Wählen Sie eine Stellfläche, die Ihnen auf allen Seiten des Massagesessels optimalen Freiraum und größtmögliche Sicherheit bietet.
- Achten Sie auf eine gute Belüftung und optimale Sauerstoffversorgung während der Anwendung. Zugluft ist hierbei zu vermeiden.
- !- Der Massagesessel ist nicht für eine Nutzung im Freien geeignet, deshalb ist die Lagerung und der Betrieb ! des Gerätes ausschließlich innerhalb temperierter, trockener und sauberer (staubfreier) Räume möglich.
- Der Betrieb und die Lagerung des Massagesessels in Nassbereichen, wie z.B. Schwimmbädern, Saunen, etc. ist nicht möglich.



Sicherheitshinweise

- Benutzen Sie den Massagesessel nicht in Räumen in denen die Raumtemperatur 40° Celsius übersteigt.
- Wenn der Standort des Massagesessel von einem kühlen in einen warmen Bereich verlegt wird, warten Sie mindestens 2 Stunden bevor Sie den Massagesessel benutzen, damit sich die elektronischen und technischen Bauteile an die neue Temperatur gewöhnen können.
- Achten Sie darauf, dass der Massagesessel während des Betriebes und im Ruhezustand immer auf einem befestigten, ebenen und sauberen Untergrund steht. Unebenheiten im Untergrund müssen entfernt bzw. ausgeglichen werden.
- Achten Sie darauf, dass der Massagesessel inklusive des Netzkabels nicht mit heißen Gegenständen in Kontakt kommt und ein ausreichender Sicherheitsabstand zu sämtlichen Wärmequelle, wie z.B. Heizung, Öfen, offene Kamine, etc. eingehalten wird.

Persönliche Sicherheitshinweise für das Training

- Bei Nichtbenutzung des Massagesessels entfernen Sie das Netzkabel um so eine unsachgemäße bzw. unkontrollierte Nutzung von Dritten, wie z.B. Kindern zu verhindern.
- Benutzen Sie den Massagesessel niemals mit feuchten oder nassen Händen.
- Achten Sie darauf, dass Kopf, Ellebogen, Schienbeine und Bauch niemals mit Massagerollen Kontakt haben.
- Sie sollten vor Beginn der Anwendung einen Gesundheitscheck bei Ihrem Arzt durchführen.
- Der Benutzer sollte während der Anwendung immer in einer aufrechten Position sitzen.
- Gerade Anfänger oder empfindliche Personen sollten ein Handtuch oder eine Decke über die Rückenlehne des Massagesessels legen, um den massagedruck zu reduzieren.
- Bei körperlichem Unwohlsein bzw. Atemproblemen beenden Sie die Anwendung sofort.
- Der Massagesessel kann ausschließlich nur von einer Person gleichzeitig benutzt werden.
- Benutzen Sie den Massagesessel nicht als Bett.
- Prüfen Sie vor jeder Anwendung, ob sich der Massagesessel in einem einwandfreien Zustand befindet. Benutzen Sie den Massagesessel niemals, wenn es Fehler oder Defekte aufweist.
- Achten Sie immer darauf, dass Flüssigkeiten (Getränke, Körperschweiß, etc.) in keinem Fall in den Massagesessel bzw. in die Fernbedienung eindringen kann, da dies zu Korrosionen und Beschädigung der mechanischen und elektronischen Bauteile führen kann.
- Die Nutzung durch Kinder, körper- oder geistigbehinderter Menschen kann nur unter genauer Beaufsichtigung erfolgen.
- Während der Anwendung müssen Dritte - insbesondere Kinder und Tiere - einen ausreichenden Sicherheitsabstand einhalten.
- Prüfen Sie vor jeder Anwendung ob sich Gegenstände unter dem Massagesessel befinden und entfernen Sie diese in jedem Fall.
- Achten Sie immer darauf, dass der Massagesessel nicht von Kindern als Spielzeug oder Klettergerät zweckentfremdet wird.
- Achten Sie darauf, dass Sie und Dritte niemals Körperteile in die Nähe von beweglichen Mechanismen bringen.
- legen sie niemals schwere Gegenstände auf Armlehne, Fußlehne oder Rückenlehne ab.
- Lassen Sie den Massagesessel niemals laufen ohne dass ein Benutzer darauf sitzt.
- Die maximale Nutzungsdauer pro Anwendung sollte 30 Minuten niemals überschreiten.
- Zwischen zwei Anwendungen sollte die Ruhezeit des Massagesessels mindestens 20 Minuten betragen.

Eine Nutzung des Sessels ist nicht möglich wenn:

- der Massagesessel mit Wasser oder anderen Flüssigkeiten in Kontakt gekommen ist. Eine Inbetriebnahme oder Weiterführung der Anwendung kann zu einem Stromschlag führen.
- Schwindel oder Schmerzen während der Anwendung verspürt werden.
Beenden Sie in diesem Fall sofort die Anwendung und konsultieren Sie einen Arzt.
- technische Störungen oder andere abnormale Funktionsstörungen auftreten während der Nutzung auftreten.
- ein Gewitter auftritt.
- die Polsterung im Rückenbereich Risse aufweist. Entfernen Sie in diesem Fall sofort den Netzstecker aus der Steckdose.

ACHTUNG: Überprüfen Sie regelmäßig den Rückenbereich auf Risse.

Service & Reparatur

- Zerlegen Sie den Massagesessel niemals selbst und führen Sie Reparaturarbeiten nur in Absprache mit unserer Serviceabteilung durch.

Die Konstruktion dieses Massagesessels beruht auf dem aktuellsten technischen und sicherheitstechnischen Stand. Dieser Massagesessel sollte ausschließlich von erwachsenen Personen genutzt werden!
Extreme, falsche und/oder ungeplante Anwendung kann zu Gesundheitsschäden führen!

Bitte bewahren Sie die Sicherheitshinweise gut auf und machen Sie diese jedem zugänglich und verständlich der diesen Massagesessel nutzt.



Sicherheitshinweise

Vor der Benutzung des Massagesessels insbesondere durch Dritte müssen folgende Punkte beachtet werden:

- Legen Sie grundsätzlich ein Handtuch unter, bevor der Massagesessel benutzt wird. Dies schützt insbesondere Personen mit längeren Haaren, oder Personen die Kleidung mit Kunststofffasern tragen vor statischen Entladungen und somit auch den Sessel vor Beschädigungen.
- Achten Sie immer darauf, dass der Sessel nur von einer Person benutzt werden kann. Die Benutzung durch zwei oder mehrere Personen gleichzeitig ist nicht möglich.
- Personen unter 16 Jahren sollten den Massagesessel nicht nutzen.
- Der Sessel darf nur mit einem maximalen Benutzergewicht von 120 kg benutzt werden.
- Personen deren Wahrnehmung und Reaktionen durch Alkohol, Medikamente, oder durch die Einnahme von anderen, den Körper beeinflussenden Substanzen eingeschränkt bzw. verändert sind, dürfen den Massagesessel in keinem Fall benutzen.
- Die Benutzung des Sessels sollten unbedingt mit einem Arzt bei Personen, bei denen/die:
 - Herz- und/oder Kreislaufprobleme vorliegen
 - Tumore und/oder Metastasen vorliegen
 - Probleme mit der Wirbelsäule bestehen
 - regelmäßig Medikamente einnehmen müssen

und speziell bei Frauen:

- wenn eine Schwangerschaft vorliegt
- bei starken Menstruationsproblemen

Fehleranalyse

Sollte vor, während oder nach der Nutzung des Massagesessels Fehler, Störungen oder andere abnormale Vorkommnisse beim Sessel auftreten, so beenden Sie sofort die Nutzung und trennen den Massagesessel durch das Ausschalten des Hauptschalters und ziehen des Netzkabels aus der Steckdose vom Stromnetz.

Fehler	Mögliche Ursachen
Das Einstellen des Rollenabstands funktioniert nicht	Der Rollenabstand lässt sich nicht verändern, wenn die Rollen sich im Schulterbereich befindet.
Der Massagesessel funktioniert nicht und/oder im Display der Fernbedienung wird eine Fehlermeldung: E1 ~ E6 angezeigt.	<ul style="list-style-type: none"> - Prüfen Sie, ob das Netzkabel korrekt angeschlossen und der Hauptschalter eingeschaltet ist. - Lassen Sie die Rollen in Ihre Ausgangsposition zurückfahren, schalten Sie den Sessel aus und warten ca. 10 Sekunden bevor Sie ihn wieder einschalten. Wird weiterhin die Fehlermeldung angezeigt wenden Sie sich bitte an unsere Serviceabteilung.
Der Massagesessel erzeugt Geräusche während der Nutzung.	Da es sich um ein mechanisches Gerät handelt sind Geräusche während der Nutzung normal.

Produktübersicht



Kopfkissen

Rückenlehne

inklusive Luftmassage & Musik-Vibration

Rückenlehne

Sitzpolster

inklusive Luftmassage & Musik-Vibration

Fußablage

inklusive:
 - 2fache Rollenmassage -Massage
 - Luftdruck-Massage
 - elektronische Längen Anpassung

Fernbedienung

Halter für MP3-Player

Unterarmmassage

Abdeckung



Transportrolle

Lieferumfang

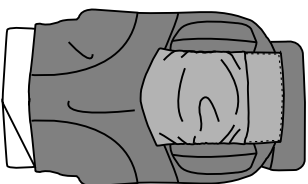

Massagesessel

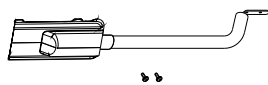

**Halter für Fernbedienung
inkl. 2 Schrauben**

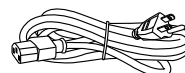

Netzkabel

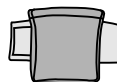

Halter für MP3-Player



Montage- & Bedienungsanleitung

Bevor Sie mit Reinigungs- oder Wartungsarbeiten beginnen bzw. den Massagesessel transportieren, muss der Massagesessel komplett vom Stromnetz getrennt sein. Dies ist erst dann der Fall, wenn das Netzkabel von der Steckdose und dem Sessel getrennt wurde. Ziehen Sie daher zuerst den Netzstecker aus der Steckdose und trennen Sie dann das Netzkabel vom Massagesessel. Das Netzkabel darf erst dann wieder an den Massagesessel und das Stromnetz angeschlossen werden, wenn alle Arbeiten vollständig beendet wurden und der einwandfreie Zustand des Gerätes wieder hergestellt wurde.

Lagerung

Dieser Massagesessel wurde für die ausschließliche Nutzung in trockenen, wohltemperierten Innenbereichen konzipiert.

Die Nutzung bzw. die Lagerung in Feucht- bzw. Nassbereichen, wie Sauna, Schwimmbad, etc. und in Freibereichen, wie Balkon, Terrasse, Garten, Garage, etc. ist ausgeschlossen.

An diesen Standorte kann es aufgrund der dort meist herrschenden hohen Luftfeuchtigkeit und niedrigen Temperaturen zu Defekten an der Elektronik, Korrosion und Rost kommen.

Für Beschädigungen dieser Art bestehen keinerlei Gewährleistungsansprüche.

Als Stand- und/oder Lagerort Ihres Massagesessels wählen Sie bitte eine trockene, ebene und wohltemperierte Aufstell- bzw. Lagerfläche. Achten Sie in Ihrem eigenen Sinne auch darauf, dass der Aufstellungsort während der Nutzung ausreichend belüftet ist, um eine optimale Sauerstoffversorgung zu ermöglichen.

Bei längerer Nichtbenutzung lagern Sie den Massagesessel an einem trockenen und staubfreien Ort. Decken Sie den Sessel mit einer geeigneten Plane oder Tuch ab, so dass er gegen Staub und möglichen Kratzern bestmöglich geschützt ist.

Bevor Sie den Massagesessel nach längerem Nichtgebrauch wieder in Betrieb nehmen, vergewissern Sie sich unbedingt zuvor, ob alle Befestigungsteile fest und sicher sitzen.

Reinigung

Reinigen Sie den Massagesessel nach jeder Nutzung. Benutzen Sie hierzu ein feuchtes Tuch und Seife. Verwenden Sie auf keinen Fall Lösungsmittel und waschen Sie auch in keinem Teile Posterungen oder andere Teile des Massagesessels in der Waschmaschine.

Reinigen Sie die Fernbedienung nur mit einem trockenen Tuch, verwenden Sie hierzu keinerlei Reinigungsflüssigkeiten oder Wasser.

Das regelmäßige Reinigen trägt maßgeblich zum Erhalt und Langlebigkeit Ihres Trainingsgerätes bei.

Bitte beachten Sie, dass Beschädigungen, die durch Körperschweiß oder andere Flüssigkeiten entstanden sind, werden in **keinem Fall** durch die Gewährleistung abgedeckt werden. Achten Sie auch während der Nutzung darauf, dass keine Flüssigkeit in Massagesessel oder die Fernbedienung eindringen kann.

Transport

Um Ihren Massagesessel einfach und sicher transportieren zu können, ist die hintere Stellfläche mit Transportrollen ausgestattet.

Um den Massagesessel zu transportieren, stellen Sie sich hinter den Sessel und greifen mit beiden Händen seitlich an den oberen Bereich der hinteren Abdeckung (**Abbildung A**).

Ziehen Sie nun den Sessel soweit zu sich, bis er ausschließlich auf den Transportrollen steht (**Abbildung B**).

Nun können Sie den Massagesessel über die Transportrollen einfach an die gewünschte Position schieben.

Achten Sie beim Anheben, Transportieren und Absetzen immer darauf, dass Sie einen festen und sicheren Stand haben.

Abbildung A



Abbildung B



Montage

Packen Sie alle Teile des Lieferumfanges vorsichtig aus. Greifen Sie hierbei unbedingt auf die Hilfe von mindestens drei zusätzlichen Personen zurück, da der Massagesessel sperrig und schwer ist.

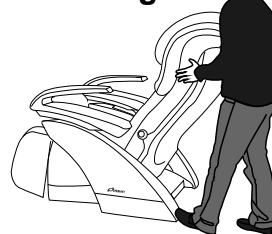
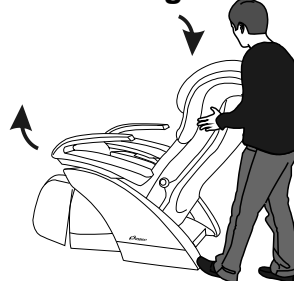
Führen Sie die Montage sorgsam aus, da Beschädigungen bzw. Mängel, die aufgrund von Montagefehlern entstanden sind, in **keinem** Fall durch die Gewährleistung bzw. Garantie abgedeckt werden. Lesen Sie deshalb die Anleitung vor der Montage genau durch, halten Sie die Abfolge der Montageschritte exakt ein und befolgen Sie die Anweisungen der einzelnen Montageschritte.

Die Montage des Trainingsgerätes muss gewissenhaft von erwachsenen Personen durchgeführt werden.

Führen Sie die Montage an einem Ort aus, der eben, sauber und frei von, bei der Montage behindernden Gegenständen ist. Erst nach vollständig beendeter Montage Ihres Montagesessel kann mit dessen Nutzung begonnen werden.

Schritt 1

Entfernen Sie vorsichtig die Verpackung des Massagesessels.

Wenn Sie den Massagesessel hierzu anheben müssen, bzw. den Sessel vor der endgültigen Montage an eine andere Position bringen möchten, heben Sie Sessel an den unten markierten Haltepunkten mit vier Personen an. Achten Sie unbedingt darauf, dass der Sessel beim Transport an keinen anderen Punkten angehoben wird, da es ansonsten zu Beschädigungen kommen kann.

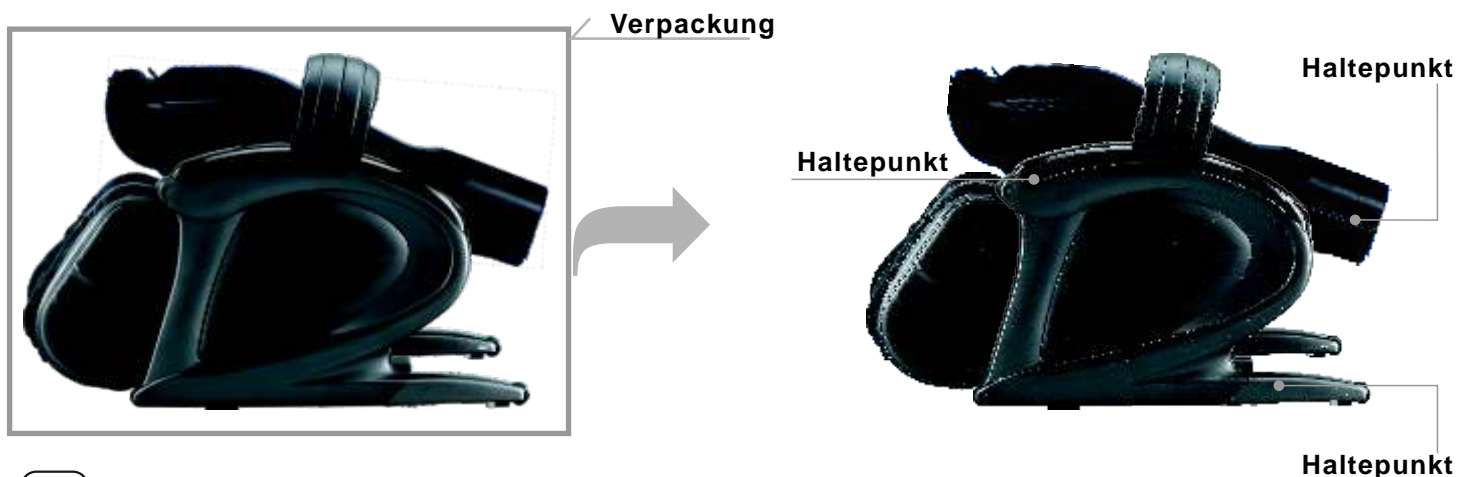

Schritt 2

Klappen Sie nun, wie im Bild gezeigt, die Rückenlehne ca. 120° nach oben, bis die Sicherung mit einem hörbaren „Klick“ einrastet.

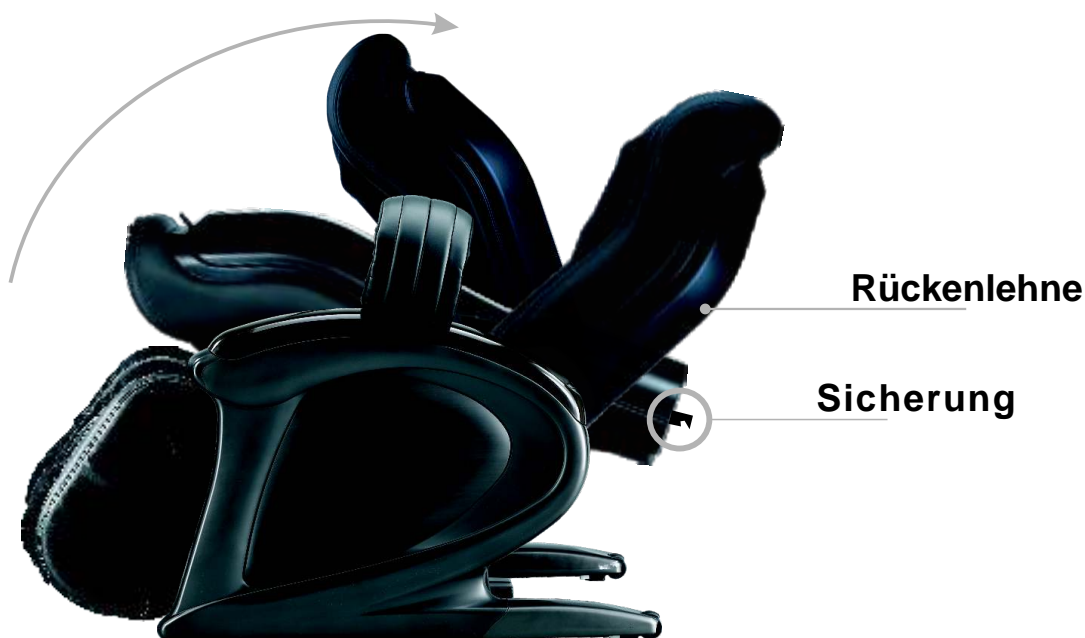

↙ Schritt 3

Platzieren Sie das Rückenpolster so von vorne an der Rückenlehne, dass die Klettverschlüsse des Rückenpolsters mit den Klettverschlüssen der Rückenlehne auf gleicher Höhe sind und drücken Sie dann das Rückenpolster an der Rückenlehne fest an.

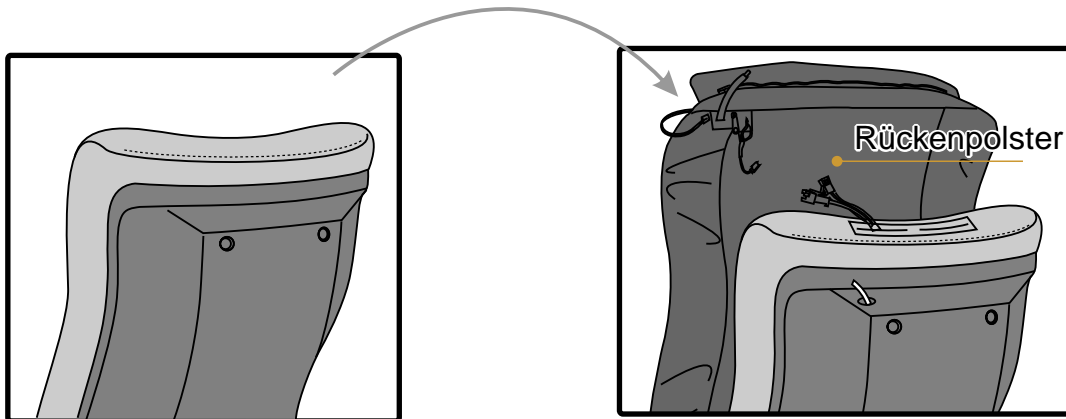

↙ Schritt 4

Verbinden Sie den Luftschlauch (C), der oben aus der Rückenlehne ragt mit dem Schlauchende (C), das aus dem Rückenpolster ragt.

Verbinden Sie nun das Kabel des Vibrationssystems (A), das oben aus der Rückenlehne ragt mit dem Kabel (A), das aus dem Rückenpolster ragt.

Schieben Sie das eventuell überstehende Kabel vorsichtig in die Rückenlehne zurück.

Verbinden Sie dann das Lautsprecherkabel (B), das oben aus der Rückenlehne ragt mit dem Kabel (B), das aus dem Rückenpolster ragt.

Schieben Sie das eventuell überstehende Kabel vorsichtig in die Rückenlehne zurück.

Verbinden Sie dann den Reisverschluss am oberen Ende des Rückenpolsters mit dem Reisverschluss der Rückenlehne und schließen Sie diesen vorsichtig.

Achten Sie hier unbedingt darauf, dass Sie weder den Luftschlauch noch die Kabel beschädigen.

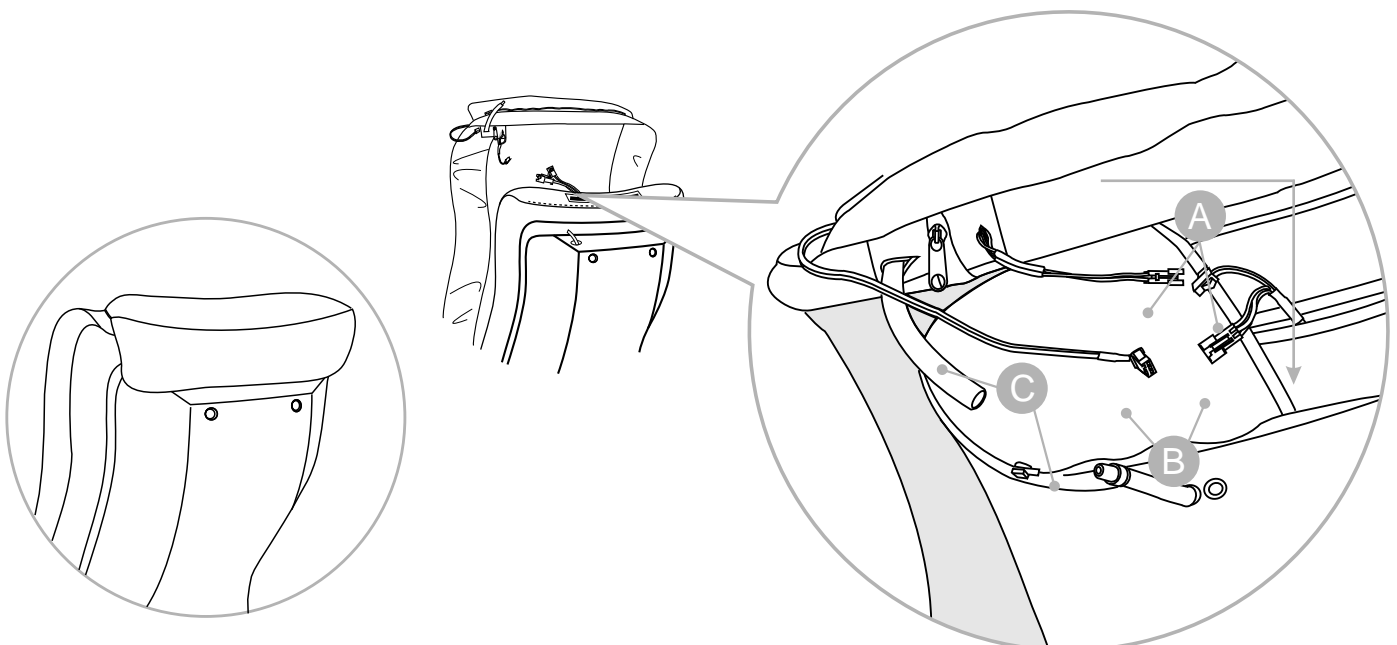

Montage

↙ Schritt 5

Entfernen Sie vorsichtig die rechte Abdeckung (A). Befestigen Sie dann die Halterung der Fernbedienung mit den beiden Schrauben (C) an dem Verbindungspunkt (C). Sobald die Halterung der Fernbedienung fixiert wurde, befestigen Sie wieder die rechte Abdeckung (A) am Massagesessel.

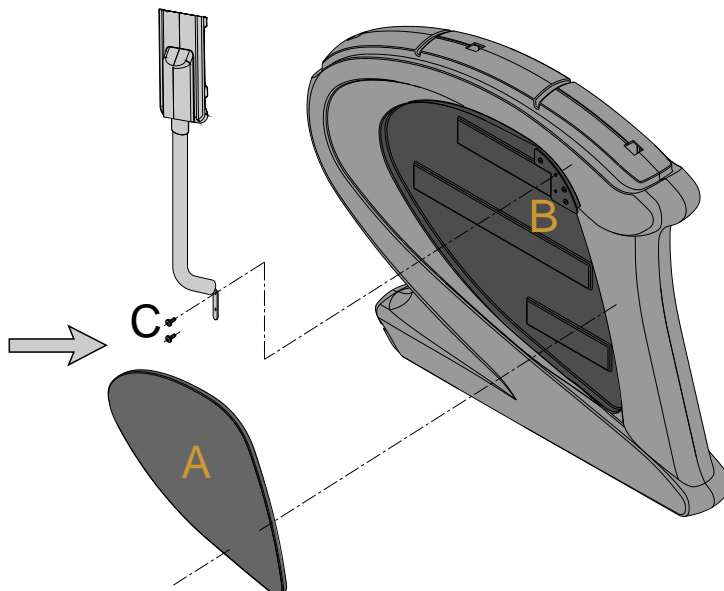

↙ Schritt 6

Schließen Sie nun das Netzkabel am Massagesessel an. Der Sessel ist nun einsatzbereit. Sollte das Netzkabel angeschlossen sein, sich die Fernbedienung aber nicht einschalten lassen, so überprüfen Sie, ob der Hauptschalter auf der „I“ steht. Steht er auf „0“, so ist der Sessel ausgeschaltet. Auf der rechten Seite befindet sich das Anschluss

Bevor Sie die Neigung der Rückenlehne und der Fußablage verändern, vergewissern Sie sich unbedingt, dass keine störenden Gegenstände im Weg sind.

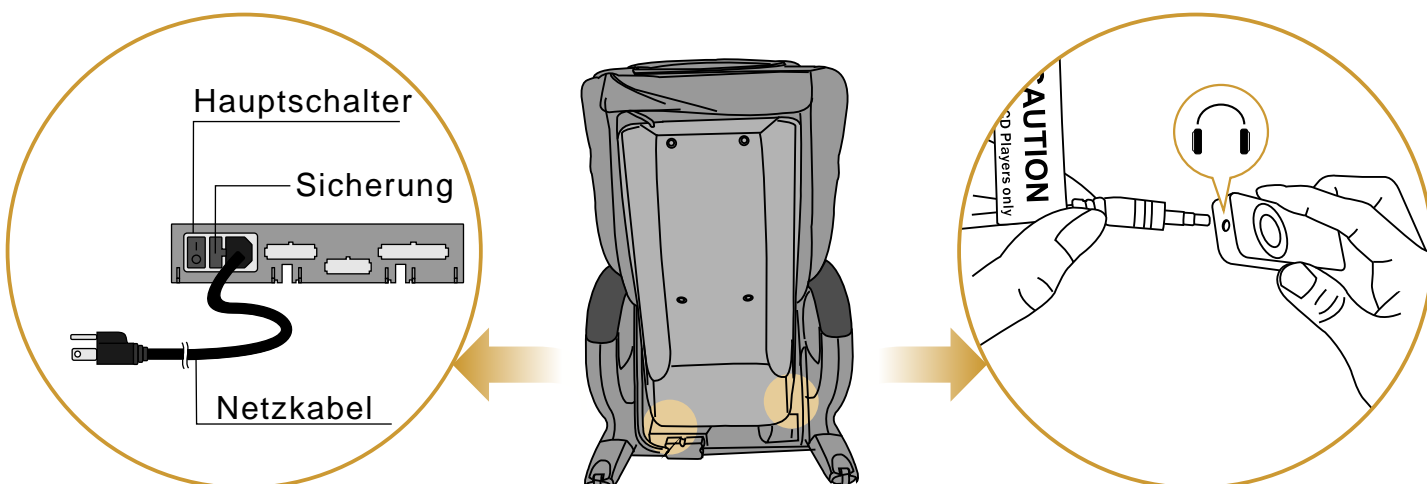





- Drücken Sie die Tasten der Fernbedienung ausschließlich mit den Fingerkuppen. Verwenden Sie in keinem Fall die Fingernägel oder Fremdkörper.
- Üben Sie immer nur einen sanften Druck aus, drücken Sie die Tasten niemals zu fest.
- Achten Sie drauf, dass die Fernbedienung nicht herunterfällt, dies könnte die LCD-Anzeige beschädigen.
- Setzen oder stellen Sie sich niemals auf die Fernbedienung.
- Benutzen Sie die Fernbedienung ausschließlich mit trockenen Händen.
- Bei Nichtbenutzung schalten Sie die Fernbedienung immer aus und verstauen Sie diese dann, in der dafür vorgesehenen Ablagetasche.

Bedienung

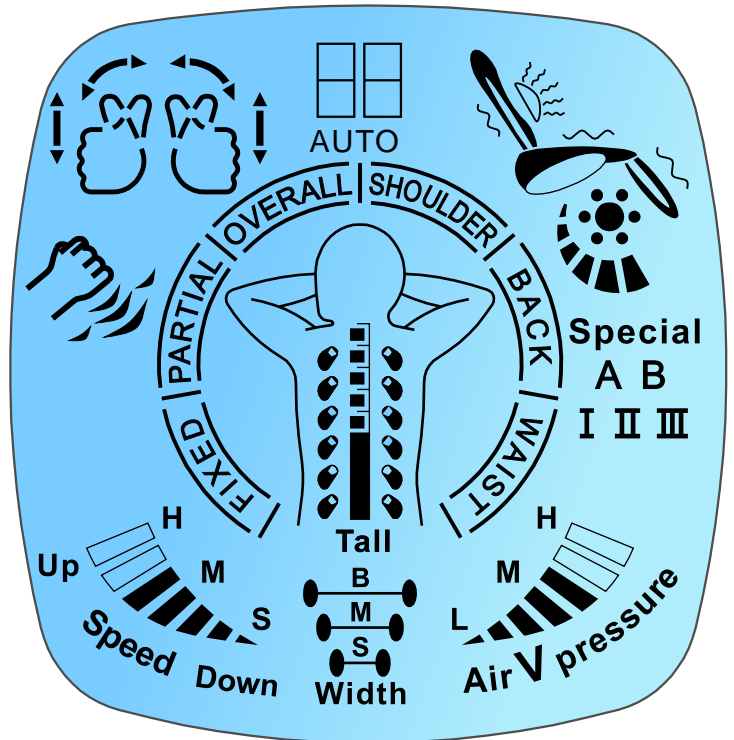



	Schulterpositions- Erkennung
Special A B I II III	Anzeige der Programme
	Positionsangabe der Massagerollen
	Timer / Geschwindig- keits Display
	Laufrichtungsanzeige der Massagerollen
	Geschwindigkeitseinstellung (Knet-, Klopf und Dual Action Massage)
	Intensitätseinstellung (Musik Sync)
	Intensitätseinstellung (Luftdruckmassage)
	Geschwindigkeitseinstellung / Laufrichtung (Fußrollen))
	Vibrationsmassage für den Rücken
	Rollenabstand
	Klopfmassage



LCD BlueBacklight-Display

	Knetmassage Laufrichtung: nach außen & nach innen
	Rollenmassage Laufrichtung: nach oben & nach unten
	Luftdruckmassage im Bereich Rücken - der markierte Bereich blinkt -
	Luftdruckmassage im Bereich Sitz - der markierte Bereich blinkt -
	Luftdruckmassage im Bereich Füße - der markierte Bereich blinkt -
	Luftdruckmassage im Bereich Waden - der markierte Bereich blinkt -

Basisfunktionen

	<p>Hauptschalter ON / OFF Durch Drücken dieser Taste schalten Sie die Fernbedienung ein. Im eingeschalteten Zustand ist das Display blau beleuchtet und es erscheint der Wert „15". Um eine Massage zu beenden oder um den Massagesessel nach Beendigung der Massage auszuschalten, drücken Sie erneut die ON/OFF-Taste. Die Fernbedienung schaltet sich dann ab und der Massagesessel fährt in seiner Ausgangsposition automatisch zurück.</p>
	<p>TIMER - Zeitvorgabe Durch Drücken der TIMER-Taste können Sie die Massagezeit von 5 bis 30 Minuten in 5-Minuten-Schritten verändern. Die Zeitvorgabe steht nicht in den 3 festinstallierten Programmen zur Verfügung, da hier die Dauer des jeweiligen Programms fest vorgegeben ist.</p>
 <p>Backrest</p>	<p>Neigungsverstellung der Rückenlehne Die Neigung der Rückenlehne lässt sich stufenlos von ca. 125 bis 175 Grad durch Drücken der beiden BACKREST-Tasten elektronisch verstellen. Durch zweifaches Drücken der Taste ▼ wird die Neigung der Fußablage synchron verändert. Durch Drücken der Taste ▲ richtet sich die Rückenlehne wieder auf, synchron hierzu fährt die Fußablage wieder nach unten.</p> <p>⚠ ACHTUNG: Um die Elektronik Ihres massagesessels zu schützen, sollten Sie diese Funktion nicht häufiger als 2x alle 5 Minuten ausführen.</p>
 <p>Footrest</p>	<p>Neigungsverstellung der Fussablage Die Neigung der Fussablage lässt sich stufenlos durch Drücken der beiden FOOTREST-Tasten elektronisch verstellen. Durch zweifaches Drücken der Taste ▲ wird die Neigung der Rückenlehne synchron verändert. Durch Drücken der Taste ▼ fährt die Fußablage wieder nach unten, synchron hierzu richtet sich die Rückenlehne wieder auf.</p> <p>⚠ ACHTUNG: Um die Elektronik Ihres massagesessels zu schützen, sollten Sie diese Funktion nicht häufiger als 2x alle 5 Minuten ausführen.</p>
 <p>Footrest Extend</p>	<p>Längenverstellung der Fussablage Der Längenabstand der Fussablage lässt sich stufenlos durch Drücken der beiden FOOTREST EXTEND-Taste elektronisch bis zu 120 mm verstellen. Durch zweifaches Drücken der Taste fährt die Fussablage auf Ihre maximale Länge aus.</p> <p>⚠ ACHTUNG: Um die Elektronik Ihres massagesessels zu schützen, sollten Sie diese Funktion nicht häufiger als 2x alle 5 Minuten ausführen.</p>



Bitte beachten Sie die Neigungsverstellung der Rückenlehne und der Fussablage sowie die Längenverstellung der Fussablage auch dann möglich ist, wenn die Fernbedienung ausgeschaltet ist. Der Hauptschalter des Massagesessels muss hierbei aber auf „I“ stehen und somit eingeschalten sein.

⚠ ACHTUNG:

Fahren Sie die Fussablage niemals aus, wenn die Neigungseinstellung noch nicht angehoben wurde.

Setzen Sie sich niemals auf die Fussablage, speziell wenn die angehoben und/oder ausgefahren ist.



Basisfunktionen

	<p>Rollenabstand Mit dieser Taste kann der Abstand der Rollen in drei Positionen verändert werden: WIDTH = großer Abstand / MID = mittlerer Abstand / NARROW = kurzer Abstand. Sobald die Massagerollen die Schultern erreichen stellt sich der Abstand automatisch auf NARROW ein und kann auch nicht verändert werden. Diese Funktion steht nicht in den Massageprogrammen zur Verfügung.</p>
	<p>Intensität der Massage Mit dieser Taste kann die Intensität der Massage für die Massagearten Knet-, Klopf- und Dualmassage in 6 verschiedenen Stufen angepasst bzw. verändert werden.</p>
	<p>Position der Massagerolle Mit diesen Tasten verstellen Sie die Position der Massagerollen während der Massage. Halten Sie hierzu die entsprechende Taste so lange gedrückt bis die gewünschte Rollenposition erreicht ist. Bitte beachten Sie das eine Positionsveränderung der Massagerollen bei den drei Massageprogrammen (Spezial) und bei der Automatikmassage nicht möglich ist.</p>
	<p>Lautstärkereglern (lauter) - Kissenlautsprecher Durch Drücken dieser Taste wird die Lautstärke bei angeschlossener und eingeschalteter Musikquelle erhöht. Sobald die maximale Lautstärke erreicht ist, ertönt kein Tastenton mehr.</p>
	<p>Lautstärkereglern (leiser) - Kissenlautsprecher Durch Drücken dieser Taste wird die Lautstärke bei angeschlossener und eingeschalteter Musikquelle verringert. Sobald die minimale Lautstärke erreicht ist, ertönt kein Tastenton mehr.</p>
	<p>Mute-Funktion (Stummschaltung) Durch Drücken der MUTE-Taste wird die Lautstärke ohne Betätigung der Lautstärkereglern abgeschaltet, so dass beim Wiedereinschalten durch erneutes Drücken der MUTE-Taste die gleiche, vorher eingestellte Lautstärke zur Verfügung steht.</p>
	<p>Rollenmassage Füße Durch Drücken dieser Taste schalten Sie die Rollenmassage der Füße ein. Durch mehrmaliges Drücken können Sie die Intensität der Massage verändern. Hier stehen die Stufen „Leicht“, „Mittel“ und „Stark“ zur Auswahl. Durch nochmaliges Drücken schalten Sie diese Funktion wieder aus. Die Rollenmassage der Füße kann bei anderen Massage als Zusatzfunktion zugeschaltet werden. Um die Laufrichtung der Rollen zu verändern, halten Sie die Taste FOOT MASSAGE für ca. 3 Sekunden konstant gedrückt.</p>

Massagearten

	<p>Knetmassage Durch Drücken der Taste KNEADING startet die Knetmassage. Durch nochmaliges Drücken der Taste kehrt sich die Massagerichtung um. Die Zeit kann von 5 bis 30 Minuten vorgegeben werden. Möchten Sie die Massage früher beenden so drücken Sie die ON/OFF-Taste. Der Abstand der Massagerollen zueinander kann bei dieser Massageform nicht verändert werden. Die Rollenmassage erfolgt immer punktuell. Um die Position der Klopfmassage zu verändern halten Sie die jeweilige Taste ROLLER POSITION so lange gedrückt bis die gewünschte Position erreicht ist.</p>
	<p>Rollenmassage Durch Drücken der Taste ROLLING startet die Rollenmassage. Die Zeit kann von 5 bis 30 Minuten eingestellt werden. Möchten Sie die Massage früher beenden so drücken Sie die ON/OFF-Taste. Die Geschwindigkeit der Massage lässt sich in 6 Stufen durch Drücken der Rolling-Taste verändern. Die Abstand der Massagerollen zueinander können Sie in 3 Stufen durch Drücken der Taste  verändern. Die Rollenmassage erfolgt ausschließlich für den gesamten Rücken. Dies wird durch die Positionsangabe „OVERALL“ der Massage angezeigt.</p>
	<p>Klopfmassage Durch Drücken der Taste TAPPING startet die Klopfmassage. Die Zeit kann von 5 bis 30 Minuten vorgegeben werden. Möchten Sie die Massage früher beenden so drücken Sie die ON/OFF-Taste. Der Abstand der Massagerollen zueinander können Sie in 3 Stufen durch Drücken der Taste  verändern. Die Rollenmassage erfolgt immer punktuell. Um die Position der Klopfmassage zu verändern halten Sie die jeweilige Taste der ROLLER POSITION so lange gedrückt bis die gewünschte Position erreicht ist.</p>
	<p>Kombination Klopf- & Knetmassage Durch Drücken der Taste DUAL ACTION startet die Kombimassage. Durch erneutes Drücken der Taste DUAL ACTION wechselt die Laufrichtung der Knetmassage. Die Zeit kann von 5 bis 30 Minuten vorgegeben werden. Möchten Sie die Massage früher beenden, so drücken Sie die ON/OFF-Taste. Der Abstand der Massagerollen zueinander kann bei dieser Massageform nicht verändert werden. Die Rollenmassage erfolgt punktuell. Um die Position der Klopfmassage zu verändern halten Sie die jeweilige Taste der ROLLER POSITION so lange gedrückt bis die gewünschte Position erreicht ist.</p>

Massageprogramme

	<p>Massageprogramm SPECIAL I Die vorgegebene Dauer des Programms beträgt 5 Minuten. Eine Veränderung dieser Zeit ist nicht möglich. Der Massagesessel stellt automatisch eine Neigung von 132 Grad ein. Diese kann aber durch Drücken der entsprechenden Tasten individuell angepasst werden. Das Programm startet automatisch. Dieses Massageprogramm dient in erster Linie der Entspannung.</p>
	<p>Massageprogramm SPECIAL II Die vorgegebene Dauer des Programms beträgt 15 Minuten. Eine Veränderung dieser Zeit ist nicht möglich. Der Massagesessel stellt automatisch eine Neigung von 152 Grad ein. Diese kann aber durch Drücken der entsprechenden Tasten individuell angepasst werden. Das Programm startet automatisch. Die überwiegende Massageart dieses Programms ist die Klopfmassage.</p>
	<p>Massageprogramm SPECIAL III Die vorgegebene Dauer des Programms beträgt 30 Minuten. Eine Veränderung dieser Zeit ist nicht möglich. Der Massagesessel stellt automatisch eine Neigung von 172 Grad ein. Diese kann aber durch Drücken der entsprechenden Tasten individuell angepasst werden. Das Programm startet automatisch. Die überwiegende Massageart dieses Programms ist die Knetmassage.</p>

Als Zusatzfunktion für die drei Massageprogramme stehen folgende Optionen zur Verfügung, die vom Nutzer nach Belieben zu- oder abgeschaltet werden können:

- Vibrationsmassage für den Rücken
- Fußrollen-Massage
- Luftdruckmassagen - mit Ausnahme des Rückenbereichs
- Musiksynchrone Vibrationsmassage

Durch Drücken der ON/OFF-Taste kann das jeweilig gewählte Programm vorzeitig beendet werden.

AUTO

Wählen Sie durch Drücken der AUTO-Taste die gewünschte Position aus:

- Overall
- Partial
- Shoulder
- Back
- Waist
- Fixed

Wenn die Position „Overall“, „Shoulder“, „Back“ oder „Waist“ gewählt wurde, so führt das Programm automatisch eine Erkennung des Schulterbereiches durch. Bei den Positionen „Partial“ und „Fixes“ entfällt diese Messung.

Das Massageprogramm startet dann automatisch und wechselt ständig zwischen Rollmassage, Klopfmassage, Knetmassage und Kombination aus Klopf- und Knetmassage.

Die Vibrationsbehandlung wird ebenfalls vom Programm automatisch ein bzw. ausgeschalten.

Die Funktionen:

- Luftdruckmassage Rücken
- Luftdruckmassage Sitzfläche
- Luftdruckmassage Waden
- Luftdruckmassage Füße
- Luftdruckmassage Unterarme
- Rollenmassage Füße

können vom Benutzer je nach bedarf zu- bzw. abgeschaltet werden.

Das Programm hat eine Dauer von 15 Minuten, es kann aber jederzeit durch Drücken der ON/OFF-Taste beendet werden.

MANUAL

Beim Programm MANUAL kann der Benutzer individuell die Position der Massage, sowie die Massageform selbst festlegen oder verändern.

Sollte nicht verändert werden so ist die Position der Massage mit OVERALL und die Massageform mit Rollmassage vorgegeben.

Die Dauer des Programms ist mit 15 Minuten vorgegeben. Die Zeit kann aber von 5 bis 30 Minuten verändert werden.

Bitte beachten Sie das bei der Knetmassage die Position FIXED nicht zur Verfügung steht.

Vibrationsmassage

	<p>Musiksynchrone Vibrationsmassage Um diese Funktion nutzen zu können, muss eine Audioquelle (z.B. MP3-Player) mit entsprechender Musik angeschlossen sein. Die Vibrationsbehandlung für den Rücken bzw. das Gesäß wird dann synchron an die jeweilige Musik angepasst. Die voreingestellte Dauer beträgt 15 Minuten, dies kann aber auf bis zu 30 Minuten erweitert werden. Parallel zu dieser Vibrationsmassage kann vom Benutzer noch weitere Massagearten ausgewählt werden.</p>
	<p>Vibrationsmassage - Rücken Die Intensität dieser Massage kann in drei Stufen gewählt werden: - leicht (Low) / - intensiv (High) / - automatisch (Auto) Im Off-Modus ist diese Massageart deaktiviert. Die voreingestellte Dauer beträgt 15 Minuten, dies kann aber auf bis zu 30 Minuten erweitert werden. Parallel zu dieser Vibrationsmassage kann vom Benutzer noch weitere Massagearten ausgewählt werden.</p>

Memory

Der Massagesessel bietet zwei freie Speicherplätze MEMORY A und MEMORY B zum Speichern individueller Programme.

Es können hierbei bis zu 50 verschiedene Aktionen abgespeichert werden.

Die Aktionen die hierbei verwendet werden finden nachfolgend aufgeführt.

Alle anderen, nicht aufgeführten Aktionen bzw. Programme können bei der Erstellung eines eigenen Programms nicht verwendet werden.

- Knetmassage
- Rollmassage
- Klopfmassage
- Kombimassage
- Vibrationsmassage - Rücken
- Luftdruckmassage für Rücken, Unterarme, Gesäß, Waden und/oder Füße
- Fußrollenmassage
- Geschwindigkeit
- Position der Massagerollen

Führen Sie nun, nachdem Sie den Sessel über die ON/OFF-Taste eingeschaltet haben, sämtliche von Ihnen gewünschten Aktionen aus. Hierbei ist zu beachten, dass die Mindestdauer pro Aktion 8 Sekunden betragen muss.



Sobald Sie alle gewünschten Aktionen vorgenommen und absolviert haben drücken Sie für ca. 3 Sekunden die MEMORY A B - Taste. Im Display blinkt nun abwechselnd MEMORY A und MEMORY B. Wenn Sie das Programm unter MEMORY A speichern wollen, so drücken Sie die AUTO-Taste, wenn MEMORY A blinkt. Wenn Sie das Programm unter MEMORY **A** speichern wollen, so drücken Sie die AUTO-Taste, wenn MEMORY **A** blinkt.

Luftdruckmassage

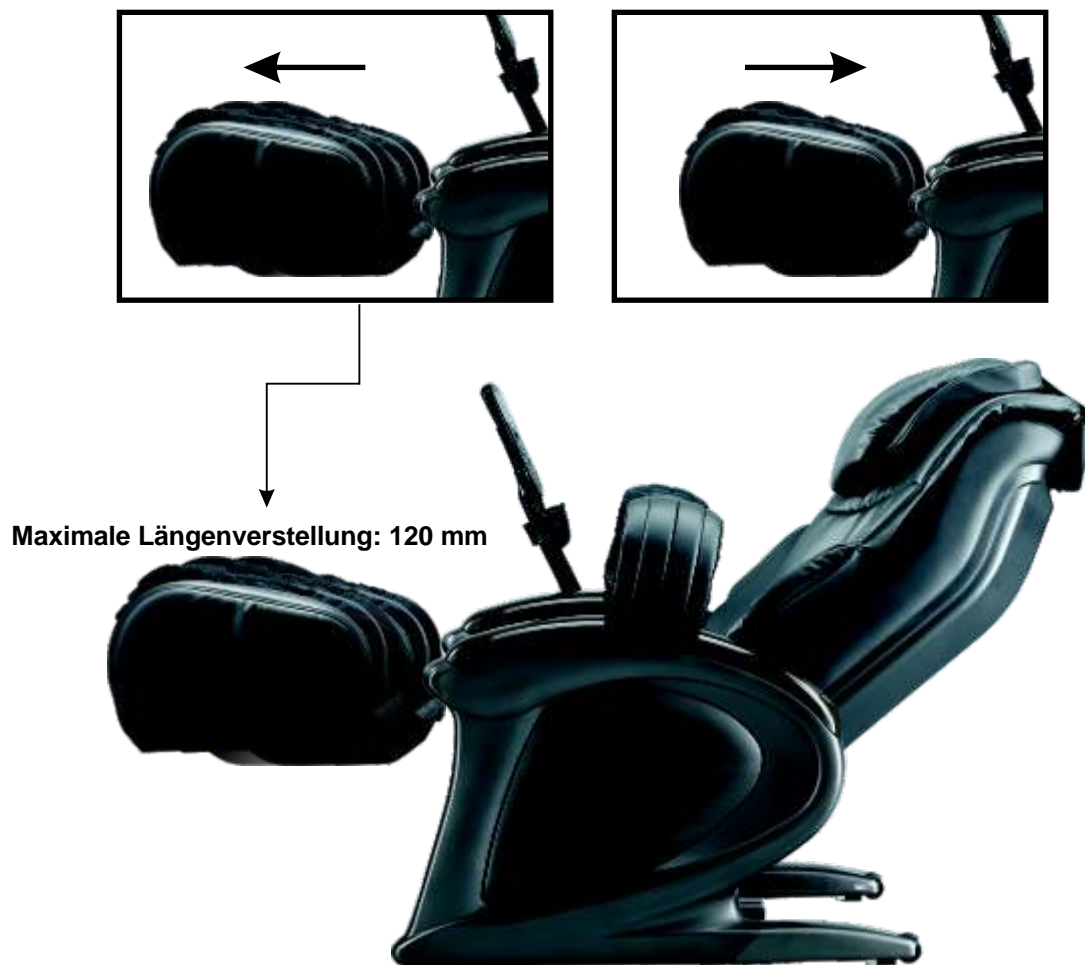
	<p>Luftdruckmassage Sitzfläche Durch Drücken dieser Taste schalten Sie die Luftdruckmassage der Sitzfläche ein. Durch nochmaliges Drücken schalten Sie diese Funktion wieder aus. Die Luftdruckmassage der Sitzfläche kann als eigenständige Massage genutzt werden - Dauer 15 bis 30 Minuten. Sie kann aber auch bei anderen Massage als Zusatzfunktion zugeschaltet werden.</p>
	<p>Luftdruckmassage Rücken Durch Drücken dieser Taste schalten Sie die Luftdruckmassage des Rückens ein. Durch nochmaliges Drücken schalten Sie diese Funktion wieder aus. Die Luftdruckmassage des Rückens kann als eigenständige Massage genutzt werden - Dauer 15 bis 30 Minuten. Sie kann aber auch bei anderen Massage als Zusatzfunktion zu geschaltet werden. Diese Massageart kann nicht ausgewählt werden, wenn sich die Massagerollen im Rückenbereich im Einsatz befinden.</p>
	<p>Luftdruckmassage Waden Durch Drücken dieser Taste schalten Sie die Luftdruckmassage der Waden ein. Durch mehrmaliges Drücken können Sie die Intensität der Massage verändern. Hier stehen die Stufen „Leicht“, „Mittel“ und „Stark“ zur Auswahl. Durch nochmaliges Drücken schalten Sie diese Funktion wieder aus. Die Luftdruckmassage der Wade kann als eigenständige Massage genutzt werden - Dauer 15 bis 30 Minuten. Sie kann aber auch bei anderen Massage als Zusatzfunktion zu geschaltet werden.</p>
	<p>Luftdruckmassage Füße Durch Drücken dieser Taste schalten Sie die Luftdruckmassage der Füße ein. Durch mehrmaliges Drücken können Sie die Intensität der Massage verändern. Hier stehen die Stufen „Leicht“ und „Stark“ zur Auswahl. Durch nochmaliges Drücken schalten Sie diese Funktion wieder aus. Die Luftdruckmassage der Füße kann als eigenständige Massage genutzt werden - Dauer 15 - 30 Minuten. Sie kann aber auch bei anderen Massage als Zusatzfunktion zu geschaltet werden.</p>
	<p>Luftdruckmassage Unterarme Durch Drücken dieser Taste schalten Sie die Luftdruckmassage der Unterarme ein. Durch mehrmaliges Drücken können Sie die Intensität der Massage verändern. Hier stehen die Stufen „Leicht“ und „Stark“ zur Auswahl. Durch nochmaliges Drücken schalten Sie diese Funktion wieder aus. Die Luftdruckmassage der Unterarme kann als eigenständige Massage genutzt werden - Dauer 15 - 30 Minuten. Sie kann aber auch bei anderen Massage als Zusatzfunktion zu geschaltet werden.</p>



Längeneinstellung der Fußablage

Durch Drücken der Tasten  Footrest
Extend  können Sie den Längenabstand der Fußablage bis zu 120 mm ausfahren.

Passen Sie hierbei immer die Neigung der Rückenlehne an den aktuell gewählten Längenabstand an, damit Sie eine optimale und bequeme Position haben.

ACHTUNG:

Fahren Sie die Fußablage nur aus, wenn die Neigung der Fußablage bereits angehoben wurde. Setzen oder stellen Sie sich niemals auf die Fußablage und legen Sie auch keine Gegenstände darauf ab.

Achten Sie immer darauf, dass sich keine Gegenstände, Haustiere oder Kinder unter oder in der Nähe der Fußablage befinden, bevor Sie diese anheben oder ausfahren.

Stecken Sie niemals eine Hand oder andere Körperteile zwischen die Fußablage und die Sitzfläche.

Bezeichnung: La Detecta MX - ME-9502
Stromanschluss: 220 - 230V / 50 Hz
Verbrauch: max. 300 W
Gewicht: ca. 110 kg
Benutzergewicht: max. 120 kg

Neigungswinkelverstellung der Rückenlehne: 125 bis 175 Grad
Längenverstellung der Fußablage: max. 120 mm

Einsatzbereich: Heimbereich

Maße



Entsorgung



Europäische Entsorgungsrichtlinie 2002/96/EG

Entsorgen Sie Ihr Trainingsgerät in **keinem** Fall über den normalen Hausmüll.
Entsorgen Sie das Gerät ausschließlich über einen kommunalen oder zugelassenen Entsorgungsbetrieb.

Beachten Sie hierbei die aktuell geltenden Vorschriften.

Erkundigen Sie sich im Zweifelsfall bei Ihrer Stadt- bzw. Gemeindeverwaltung nach einer sach- und umweltgerechten Entsorgungsmöglichkeit.



Batterien / Akkus

Gemäß der Batterienverordnung sind Sie als Endverbraucher gesetzlich dazu verpflichtet, alle gebrauchten Akkus und Batterien zurückzugeben. **Eine Entsorgung über den normalen Hausmüll ist gesetzlich verboten.**

Auf den meisten Batterien ist bereits das Symbol abgebildet, dass Sie an diese Verordnung erinnert. Neben diesem Symbol befindet sich meist die Angabe des enthaltenen Schwermetalls. Solche Schwermetalle erfordern eine umweltgerechte Entsorgung, daher ist jeder Verbraucher gesetzlich dazu verpflichtet, Batterien und Akkus bei der entsprechenden Sammelstelle seiner Stadt oder Gemeinde, bzw. im Handel abzugeben.

Erkundigen Sie sich im Zweifelsfall bei Ihrer Stadt- bzw. Gemeindeverwaltung nach einer sach- und umweltgerechten Entsorgungsmöglichkeit. Gerne können Sie Ihre verbrauchten Batterien und Akkus auch bei unserer Zentrale in Gross-Gerau abgegeben bzw. ausreichend frankiert an uns senden. Wir werden diese dann gemäß der Batterienverordnung sachgerecht entsorgen. Geben Sie Batterien und Akkus nur im entladenen Zustand zurück.

Damit das MAXXUS™ Support-Team in der Lage ist Ihnen im Servicefall schnell helfen zu können, benötigen wir einige Daten von Ihrem Fitnessgerät bzw. von Ihnen. Um Ihrem Fitnessgerät die exakten Ersatzteile zuordnen zu können, benötigen wir in jedem Fall die Produktbezeichnung, das Kaufdatum und die Seriennummer. Bitte füllen Sie im Bedarfsfall das Reparaturauftrags/Schadenmeldungs-Formular dieses Benutzerhandbuches vollständig aus und senden dieses per Post oder Fax an uns ein.

Einsatzbereiche & Gewährleistungszeiten

Die Fitnessgeräte von MAXXUS™ sind je nach Modell für unterschiedliche Einsatzbereiche geeignet. Die für Ihr Fitnessgerät geltenden Einsatzbereiche entnehmen Sie bitte den "Technischen Daten" dieses Benutzerhandbuches.

Heimbereich:

Ausschließlich private Nutzung
Gewährleistungsdauer: **2 Jahre**

Semiprofessioneller Bereich:

Nutzung unter Anleitung in Hotels, Krankengymnastik-praxen, etc.
Die Nutzung in einem Fitnessstudio, oder einer ähnlichen Einrichtung ist hierbei ausgeschlossen!
Gewährleistungsdauer: **1 Jahr**

Professioneller Bereich:

Nutzung in einem Fitnessstudio oder einer ähnlichen Einrichtung unter Aufsicht von Fachpersonal.
Gewährleistungsdauer: **1 Jahr**

Bei einer Nutzung Ihres Trainingsgerät in einem, für das Trainingsgerät nicht vorgesehen Bereich erlischt gegebenenfalls ein Garantie- oder Gewährleistungsanspruch!

Kaufbeleg und Seriennummer

Um Ihren Anspruch auf Serviceleistungen innerhalb der Gewährleistung zu wahren, benötigen wir von Ihnen in jedem Fall einen Kaufnachweis. Bewahren Sie daher bitte Ihren Kauf- bzw Rechnungsbeleg immer auf und senden Sie uns eine Kopie im Gewährleistungsfall als Anhang Ihres Reparaturauftrags/Schadenmeldung unaufgefordert mit ein. Damit gewährleisten Sie eine schnelle Bearbeitung Ihres Servicefalles.

Damit wir Ihre Modellversion eindeutig identifizieren können, benötigen wir für eine Serviceleistung die Angabe des Produktnamens, der Seriennummer und des Kaufdatums.

Gewährleistungsbedingungen

Die Gewährleistungszeit für Ihr Trainingsgerät beginnt ab dem Kaufdatum und gilt ausschließlich für Produkte die direkt bei der MAXXUS™ Group GmbH & Co. KG oder einem direkten und autorisierten Vertriebspartner der MAXXUS™ Group GmbH & Co. KG erworben wurden.

Die Gewährleistung umfasst Mängel, die auf Fertigungs- oder Materialfehler beruhen. Sie gilt nur für in Deutschland erworbene Geräte. Sie gilt nicht für Schäden und Mängel, die durch schuldhaft unsachgemäßen Gebrauch, fahrlässige oder mutwillige Zerstörung, mangelnde oder unterlassene Wartungs- und/oder Reinigungsmaßnahmen, höhere Gewalt, betriebsbedingte und dadurch normale Abnutzung, Schäden die durch das Eindringen von Flüssigkeiten, Reparatur oder Veränderung von Ersatzteilen fremder Herkunft verursacht werden. Die Gewährleistung gilt ebenfalls nicht für eine fehlerhafte Montage bzw. Beschädigungen die durch eine falsche Montage entstehen. Bestimmte Bauteile unterliegen einem gebrauchsbedingten Verschleiß bzw. einer normalen Abnutzung. Zu diesen Bauteilen zählen zum Beispiel:

- Kugellager
- Lagerbuchsen
- Lager
- Antriebsriemen
- Schalter und Tasten
- Massagerollen

Verschleißerscheinungen an diese Verschleißteilen sind nicht Gegenstand der Gewährleistung.

Sollte das Trainingsgerät aufgrund einer Reparatur bei Ihnen abgeholt werden, so ist die Demontage und Bereitstellung, sowie auch der Empfang und die Wiederaufstellung des Gerätes notwendig. Grundsätzlich fallen diese Leistungen nicht unter die Gewährleistungen. Bei Einzelteilen müssen die defekten Teile an unsere Serviceadresse gut verpackt und nach vorheriger Absprache versendet werden.

Serviceleistungen außerhalb der Gewährleistung & Ersatzteilbestellung

Das MAXXUS™ Serviceteam steht Ihnen selbstverständlich auch gerne bei der Problemlösung zur Verfügung, wenn Fälle eines Mangels nach Beendigung der Gewährleistungen, oder Fälle, die nicht durch die Gewährleistungen abgedeckt werden, auftreten. In einem solchen Fall wenden Sie sich bitte direkt per Email an:

support@maxxus.de

Bestellungen über Ersatz- und/oder Verschleißteile senden Sie bitte unter Angabe des Produktnamens, der Ersatzteilbezeichnungen, der Ersatzteilnummern und der benötigten Bestellmengen an:

ersatzteile@maxxus.de

Bitte beachten Sie, dass zusätzlich benötigtes Befestigungsmaterial, wie Schrauben, Unterlegscheiben, etc. nicht im Lieferumfang der einzelnen Ersatzteilen enthalten ist und separat bestellt werden muss.

MAXXUS™ Reparaturauftrag / Schadensmeldung

Geräte-Daten

Produktname: La Detecta MX - ME-9305 Produktgruppe: Massagesessel
 Seriennummer: _____ Rechnungsnummer: _____
 Kaufdatum: _____ Wo gekauft: _____
 Zubehör: _____

Nutzungsart

Private Nutzung Gewerbliche Nutzung

Persönliche Daten

Firma: _____ Ansprechpartner: _____
 Vorname: _____ Nachname: _____
 Straße: _____ Hausnummer.: _____
 PLZ/Ort: _____ Land: _____
 E-Mail: _____ Tel.-Nr.: _____
 Fax-Nr.*: _____ Handy-Nr.*: _____

*Bei den mit Stern markierten Feldern handelt es sich um freiwillige Angaben, die restlichen Felder sind Pflichtfelder, die unbedingt ausgefüllt werden müssen.

Fehlerbeschreibung

Bitte tragen Sie nachfolgend eine kurze, möglichst genau Fehlerbeschreibung ein:
 (Z.B. Wann, wo und in welcher Form tritt der Fehler auf? Häufigkeit, nach welchem Zeitraum, bei welcher Nutzung, etc....)

- Die Kopie des Kaufnachweises / Rechnung /Quittung ist beigelegt.
- Ich erkenne die Allgemeinen Geschäftsbedingungen der Maxxus™ Group GmbH & Co KG. an.

Hiermit beauftrage ich die Firma Maxxus Fitness System GmbH & Co KG mit der Beseitigung der oben genannten Mängel. Im Gewährleistungsfall entstehen mir dadurch keine Kosten. Reparaturkosten, die durch die Sachmängelhaftung nicht abgedeckt sind, gehen zu meinen Lasten und sind umgehend zu begleichen. Im Falle einer vor Ort-Reparatur sind unsere Mitarbeiter inkassoberechtigt. Mit meiner Unterschrift bestätige ich diese Vereinbarung.

_____ Datum _____ Ort _____ Unterschrift

Bitte beachten Sie, dass nur **vollständig** ausgefüllte Aufträge bearbeitet werden können. Legen Sie bitte unbedingt eine Kopie des Kaufbelegs bei. Senden Sie die vollständig ausgefüllte Reparaturauftrag / Schadensmeldung per...

...Post* an: Maxxus Group GmbH & Co KG, Service Abteilung, Hans-Böckler-Strasse 5, D-64521 Groß-Gerau

...Fax an: +49 (0) 61 52 / 9 77 40 19

Eine Übermittlung per Email ist leider nicht möglich.

*Brief bitte ausreichend frankieren - unfrankierte Briefe können leider nicht angenommen werden!

MAXXUS[®]

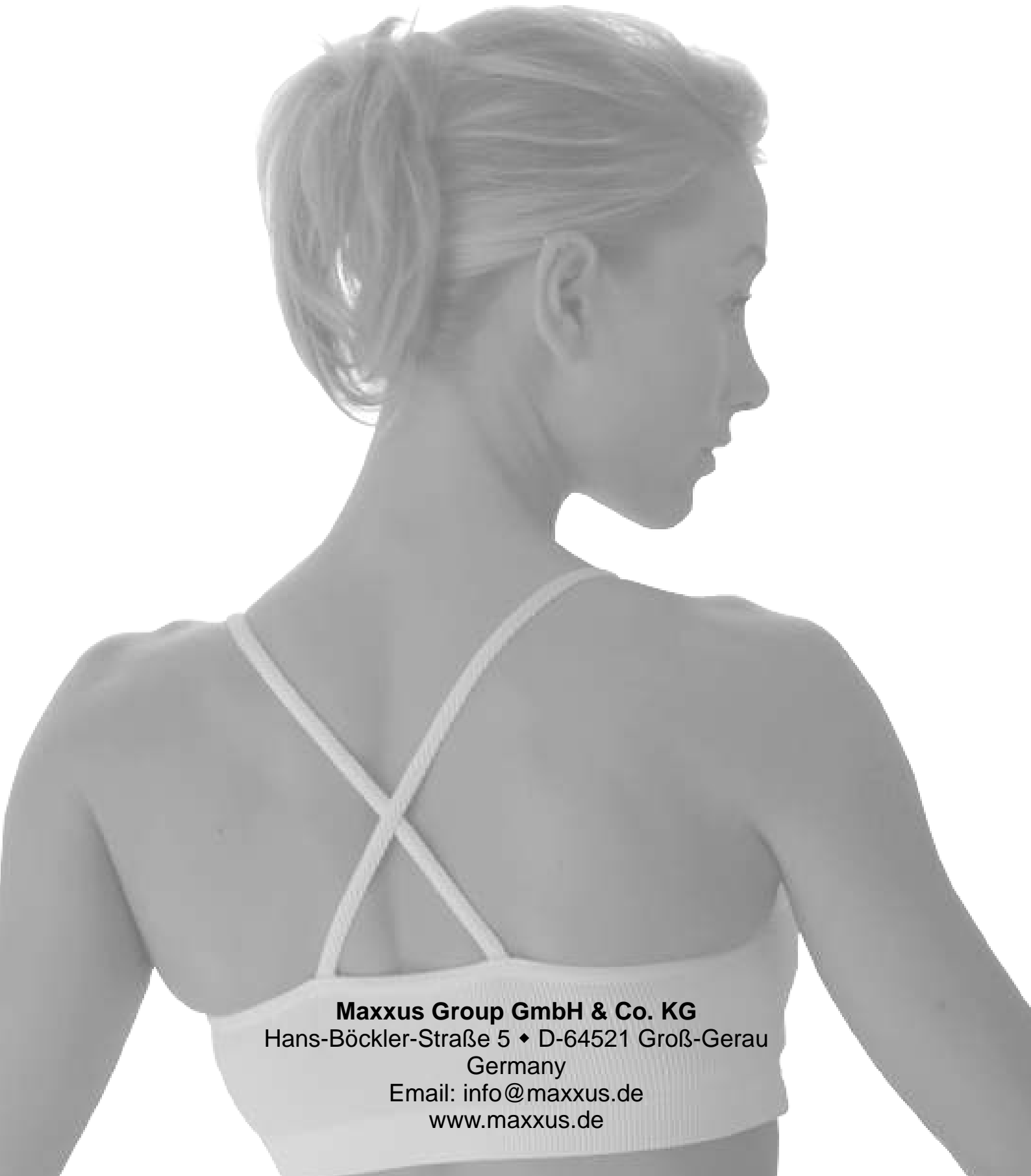

Maxxus Group GmbH & Co. KG
Hans-Böckler-Straße 5 ♦ D-64521 Groß-Gerau
Germany
Email: info@maxxus.de
www.maxxus.de