

BEDIENUNGS- & MONTAGEANLEITUNG

MAXXUS[®]

TVX5 Vibrationplate



Index

Index	2
Sicherheitshinweise	3
Geräteübersicht	4
Lieferumfang	5
Reinigen	6
Warten	6
Transportieren	6
Trainingsumgebung	6
Lagerung bei Nichtgebrauch	6
Stromanschluss	7
Fernbedienung	8
Manuelle Training	8
Trainingsprogramme	9
Übungen	10
Allgemeine Informationen	11
Technische Details	12
Entsorgung	12
Notizen	13
Explosionszeichnung	14
Teileliste	15
Garantiebedingungen	16
Registrieren	17
Gewährleistung	18
Reparatur- / Schadensmeldung	19

© 2009 by Maxxus Group GmbH & Co. KG
Alle Rechte vorbehalten / All rights reserved

Die Verwertung der Texte und Bilder, auch auszugsweise, ist ohne die schriftliche Zustimmung der Maxxus Group GmbH & Co. KG urheberrechtswidrig und strafbar.
Dies gilt auch für Vervielfältigung; Mikroverfilmung und die Verarbeitung mit elektronischen Systemen.

This publication may not be reproduced, stored in retrieval system, or transmitted on whole or in part, in any form or by any means, electronic, mechanical, photocopying, recording, or otherwise, without the prior written permission of Maxxus Group GmbH & Co. KG.

Sicherheitshinweise

Bevor Sie mit dem Training beginnen, machen Sie sich bitte unbedingt mit der gesamten Bedienungsanleitung, insbesondere den Sicherheitsinformationen, den Wartungs- & Reinigungsinformationen und den Trainingsinformationen vertraut. Sorgen Sie auch dafür, dass jeder der dieses Trainingsgerät nutzt, ebenfalls mit diesen Informationen vertraut ist und diese beachtet.

Halten Sie unbedingt die Wartungs- und Sicherheitsanweisungen dieser Anleitung exakt ein.

Dieses Trainingsgerät darf ausschließlich für seinen bestimmten Einsatz genutzt werden. Zweckentfremdete Nutzungen können ein Risiko für mögliche Unfälle, Schäden der Gesundheit oder die Beschädigungen des Trainingsgerätes bewirken, für die seitens des Vertreiber keine Haftung übernommen wird.

Stromanschluss

- Es wird eine Netzspannung von 220-230V für den Trainingsbetrieb des Gerätes benötigt.
- Das Trainingsgerät darf nur mit dem im Lieferumfang enthaltenen Netzkabel an eine geerdete, mit 16 A einzeln abgesicherte und vom Fachmann installierte Steckdose angeschlossen werden.
- Trennen Sie den Netzstecker immer von der Steckdose wenn Sie den Standort des Trainingsgerätes verändern wollen.
- Vor der Durchführung von Reinigungs-, Wartungs- oder sonstigen Arbeiten trennen Sie den Netzstecker immer von der Steckdose.
- Verzichten Sie bei der Verbindung des Netzsteckers mit einer Steckdose auf Steckdosenleisten und Kabelrollen.
- Bei der Verwendung einer Kabelverlängerung, achten Sie unbedingt darauf, dass diese den Richtlinien und Bestimmungen des VDE entspricht.

Trainingsumgebung

- Wählen Sie eine Stellfläche, die Ihnen auf allen Seiten des Trainingsgerätes optimalen Freiraum und größtmögliche Sicherheit bietet. Hierbei sollte die Sicherheitsfläche hinter dem Trainingsgerät mindestens 150 cm, seitlich zum Trainingsgerät mindestens 150 cm und vor dem Trainingsgerät ebenfalls 150 cm betragen.
- Achten Sie auf eine gute Belüftung und optimale Sauerstoffversorgung während des Trainings. Zugluft ist hierbei zu vermeiden.
- Ihr Trainingsgerät ist nicht für eine Nutzung im Freien geeignet, deshalb ist die Lagerung und das Training mit Ihrem Gerät nur innerhalb temperierter, trockener und sauberer Räume möglich.
- Der Betrieb und die Lagerung Ihres Trainingsgerätes in Nassbereichen, wie z.B. Schwimmbädern, Saunen, etc. ist nicht möglich.
- Achten Sie darauf, dass Ihr Trainingsgerät während des Betriebes und im Ruhezustand immer auf einem befestigten, ebenen und sauberem Untergrund steht. Unebenheiten im Untergrund müssen entfernt bzw. ausgeglichen werden.
- Um empfindliche Böden, wie Holz, Lamina, Fliesen, etc. zu schonen und vor Beschädigungen wie Kratzern zu schützen, empfiehlt es sich einen Bodenschutz (Teppichstück, Matte, etc.) dauerhaft unter das Gerät zu legen. Achten Sie darauf, dass die Unterlage gegen ein mögliches Verrutschen gesichert ist.
- Stellen Sie das Trainingsgerät nicht auf helle oder weiße Teppichböden oder Teppiche, da die Standfüße des Gerätes abfärben können.
- Verlegen Sie das Stromkabel immer so, das es weder beschädigt werden kann, noch eine Stolperfalle darstellt.
- Achten Sie darauf, dass Ihr Trainingsgerät nicht mit heißen Gegenständen in Kontakt kommt und ein ausreichender Sicherheitsabstand zu sämtlichen Wärmequelle, wie z.B. Heizung, Öfen, offene Kamine, etc. eingehalten wird.

Persönliche Sicherheitshinweise für das Training

Lesen Sie hierzu auch „Allgemeine Informationen“ auf Seite 18 dieser Anleitung!

- Sie sollten vor Beginn Ihres Trainings einen Gesundheitscheck bei Ihrem Arzt durchführen.
- Bei körperlichem Unwohlsein bzw. Atemproblemen beenden Sie das Training sofort.
- Beginnen Sie Ihr Trainingseinheiten immer mit einer niedrigen Belastung und steigern Sie diese im Verlauf Ihres Trainings gleichmäßig und schonend. Reduzieren Sie gegen Ende Ihrer Trainingseinheit die Belastung wieder.
- Bei Nichtbenutzung oder Lagerung des Trainingsgerätes entfernen Sie immer das Stromkabel, um somit eine unkontrollierte und/oder unsachgemäße Nutzung durch Dritte zu verhindern.
- Achten Sie darauf, dass Sie während des Trainings geeignete Sportbekleidung und Sportschuhe tragen.
- Ihr Trainingsgerät kann ausschließlich nur von einer Person gleichzeitig benutzt werden.
- Prüfen Sie vor jedem Training, ob sich Ihr Gerät in einem einwandfreien Zustand befindet. Benutzen Sie Ihr Trainingsgerät niemals, wenn es Fehler oder Defekte aufweist.
- Selbständige Reparaturarbeiten können nur nach Absprache und Genehmigung durch unserer Servicabteilung und ausgeführt werden. Hierbei dürfen nur Original-Ersatzteile verwendet werden.
- Ihr Trainingsgerät muss nach jeder Nutzung gereinigt werden. Entfernen Sie insbesondere sämtliche Verunreinigungen, die durch Körperschweiß oder andere Flüssigkeiten hervorgerufen wurden.
- Achten Sie immer darauf, dass Flüssigkeiten (Getränke, Körperschweiß, etc.) in keinem Fall in die Vibrationsplatte bzw. in das Cockpit eindringen kann, da dies zu Korrosionen und Beschädigung der mechanischen und elektronischen Bauteile führen kann.
- Ihr Trainingsgerät ist für die Nutzung durch Kinder nicht geeignet.
- Während des Trainings müssen Dritte - insbesondere Kinder und Tiere - einen ausreichenden Sicherheitsabstand einhalten.
- Prüfen Sie vor jedem Training ob sich Gegenstände unter Ihrem Trainingsgerät befinden und entfernen Sie diese in jedem Fall. Trainieren Sie niemals mit Ihrem Trainingsgerät, wenn sich Gegenstände darunter befinden.
- Achten Sie immer darauf, dass Ihr Trainingsgerät nicht von Kindern als Spielzeug oder Klettergerät zweckentfremdet wird.
- Achten Sie darauf, dass Sie und Dritte niemals Körperteile in die Nähe von beweglichen Mechanismen bringen.

Die Konstruktion dieses Trainingsgerätes beruht auf dem aktuellsten technischen und sicherheitstechnischen Stand. Dieses Trainingsgerät sollte ausschließlich von erwachsenen Personen genutzt werden! Extremes, falsches und/oder ungeplantes Training kann zu Gesundheitsschäden führen!

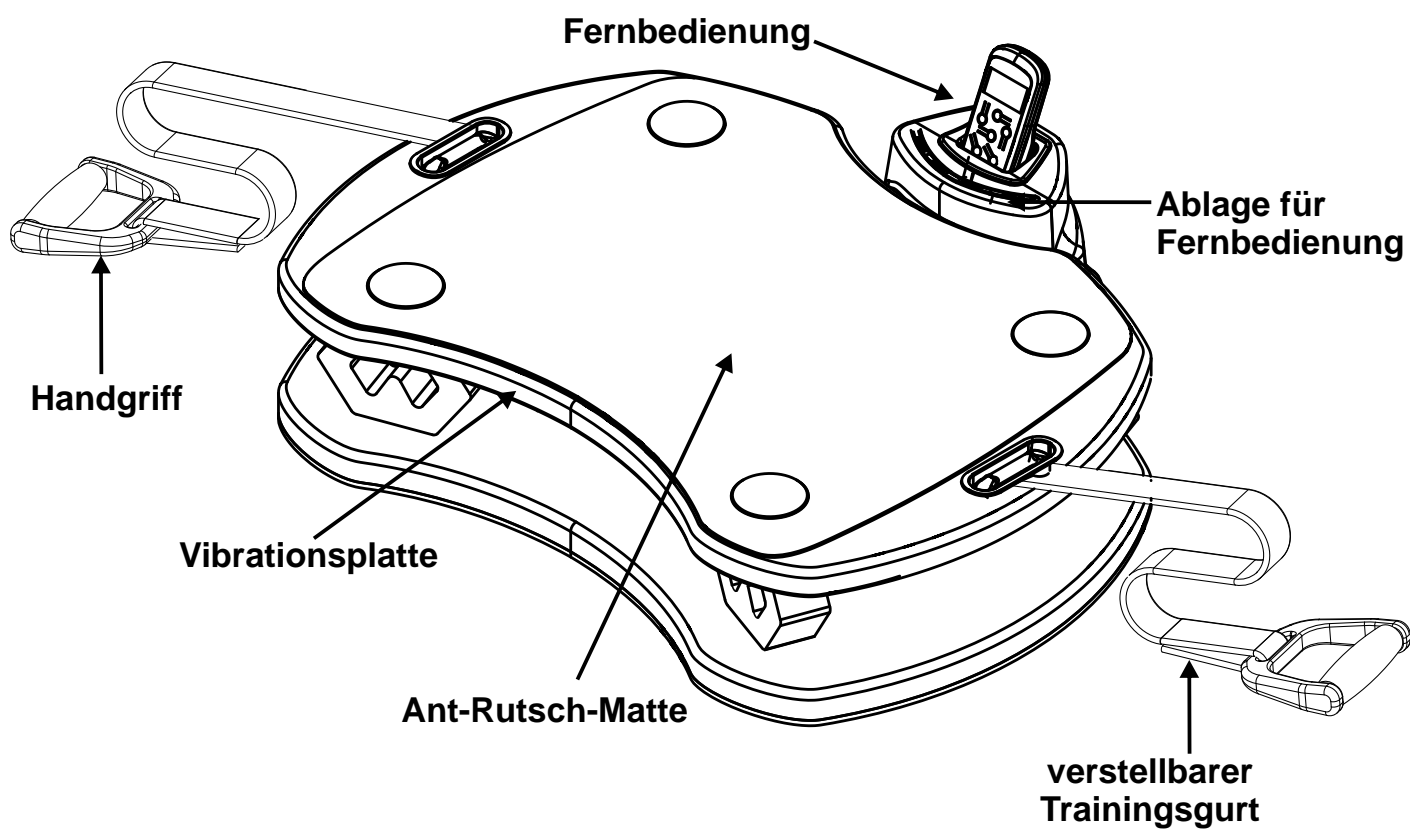

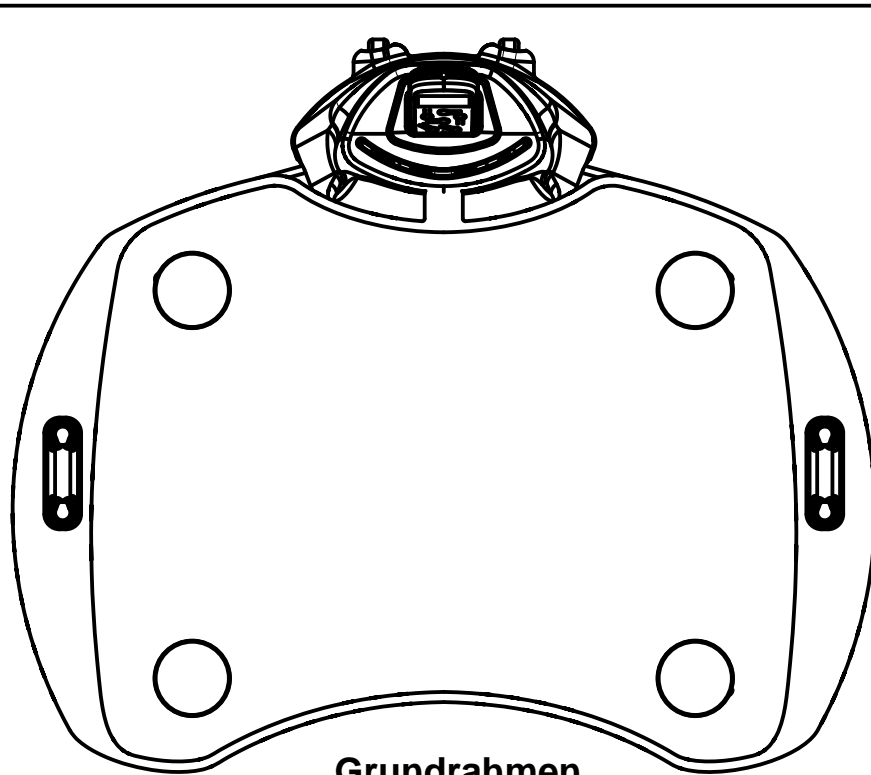

**Grundrahmen
Vibrationsplatte**

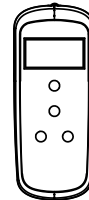

Fernbedienung

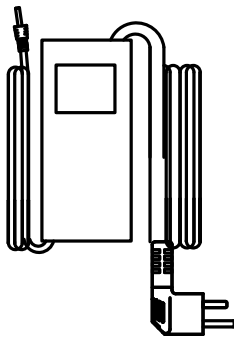

Stromkabel

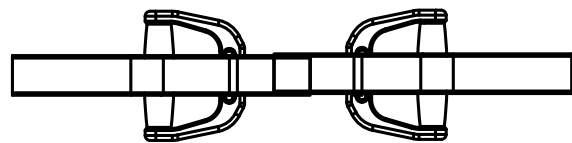

**Trainingsgurte
mit Handgriffen**

Packen Sie alle Teile des Lieferumfanges vorsichtig aus und überprüfen Sie anhand der Lieferumfangleiste die Vollständigkeit aller Teile. Greifen Sie hierbei unbedingt auf die Hilfe einer zweiten Person zurück, da manche Teile Ihres neuen Trainingsgerätes ein hohes Eigengewicht haben und teilweise unhandlich sind.

Reinigen

ACHTUNG: Es werden in **keinem Fall** Beschädigungen, die durch Körperschweiß oder andere Flüssigkeiten entstanden sind durch die Gewährleistung abgedeckt.

Reinigen Sie deshalb Ihr Trainingsgerät nach jeder Nutzung intensiv und gründlich.

Achten Sie während der Nutzung und bei Nichtgebrauch, dass keine Art von Flüssigkeit in das Gerät und insbesondere in das Cockpit gelangen kann. Dies könnte Ihr Trainingsgerät dauerhaft beschädigen.

Schaden dieser Art werden nicht durch die Gewährleistung abgedeckt. Aus diesem Grund reinigen Sie nach **jedem** Training Ihr Trainingsgerät gründlich und achten Sie immer darauf, dass während des Trainings keine Flüssigkeit in das Trainingsgerät oder die Computer eindringen kann.

Reinigen Sie das gesamte Trainingsgerät mit einem feuchten Tuch. Auf keinen Fall verwenden Sie hierzu Lösungsmittel oder andere ätzende Chemikalien.

ACHTUNG: Trennen Sie immer das Trainingsgerät vom Stromnetz bevor Sie es reinigen.

Warten

Kabelverbindungen

Testen Sie alle 14 Tagen die Steckverbindungen der Kabel.

ACHTUNG: Ziehen Sie jedesmal den Netzstecker des Stromkabels aus der Steckdose und trennen Sie somit Ihr Trainingsgerät vom Stromkreis, ehe Reparatur-, Wartungs-, oder sonstige Arbeiten von Ihnen durchgeführt werden.

Transportieren

Generell sollte das Trainingsgerät einen festen und dauerhaften Standort haben. Sollte Sie dennoch das Gerät transportieren müssen, so entfernen Sie vor jedem Transport oder Standortwechsel unbedingt das Netzkabel. Lassen Sie sich in jedem Fall von einer 2. Person hierbei helfen.

Prüfen Sie nach jedem Transport, ob sich Teile des Gerätes bzw. des Befestigungsmaterials gelöst haben und befestigen Sie diese gegebenenfalls wieder.

Trainingsumgebung & Lagerung bei Nichtgebrauch

Dieses Trainingsgerät wurde einzig für die Nutzung in sauberen, trockenen und temperierten Innenbereichen konzipiert. Die Nutzung dieses Gerätes in Feucht- oder Nassbereichen, wie z.B. in Schwimmbädern, Saunen etc. ist ausgeschlossen. Auch eine Nutzung außerhalb geschlossener Räume, wie Terrasse, Balkon, Garten etc. ist nicht möglich. In all diesen Bereichen sind Beschädigungen, Korrosion und Rost möglich. Diese werden in keinem Fall durch die Gewährleistung oder Garantie abgedeckt.

Bei der Auswahl des Nutzungsortes entscheiden Sie sich bitte für einen ebenen, sauberen und trockenen Bereich. Eine optimale Belüftung sollte während des Trainings gewährleistet sein.

Bei Nichtgebrauch entfernen Sie bitte das Stromkabel und lagern Ihr Trainingsgerät so, dass es sicher vor Feuchtigkeit und Verschmutzung steht.

Im Falle einer längeren Trainingspause prüfen Sie all Montageelemente und das gesamte Befestigungsmaterial auf einen sicheren Sitz und optimale Funktionalität. Trainieren Sie niemals mit einem Trainingsgerät, bei dem sich Schrauben, Muttern, etc. gelöst haben, oder Teile defekt sind.

Stromanschluss

Stromkabel

Verwenden Sie zum Betrieb Ihres Trainingsgerätes ausschließlich das im Lieferumfang enthaltenen Stromkabel.

Verbinden Sie zuerst den Anschluss des Stromkabels mit der, sich auf der Rückseite des Gerätes angebrachten Netzanschlussbuchse. Erst dann verbinden Sie den Netzstecker des Stromkabels mit einer Steckdose. Wenn Sie das Stromkabel entfernen wollen, so ziehen Sie zuerst den Netzstecker aus der Steckdose, bevor Sie das Stromkabel vom Trainingsgerät trennen.

ACHTUNG

Schließen Sie Ihr Trainingsgerät ausschließlich an eine vom Elektriker angeschlossene und geerdete Steckdose an.

Verzichten Sie auf die Verwendung von Steckdosenleisten und Kabelrollen.

Bei der Verwendung von Kabelverlängerungen sollten diese den Vorschriften und Richtlinien des VDE entsprechen und mit einem dementsprechenden Zeichen versehen sein.

Ein-/Ausschalter

Nachdem ordnungsgemäßen Anschluss des Stromkabels können Sie Ihr Trainingsgerät über die START/STOP-taste der Fernbedienung an- und abschalten.

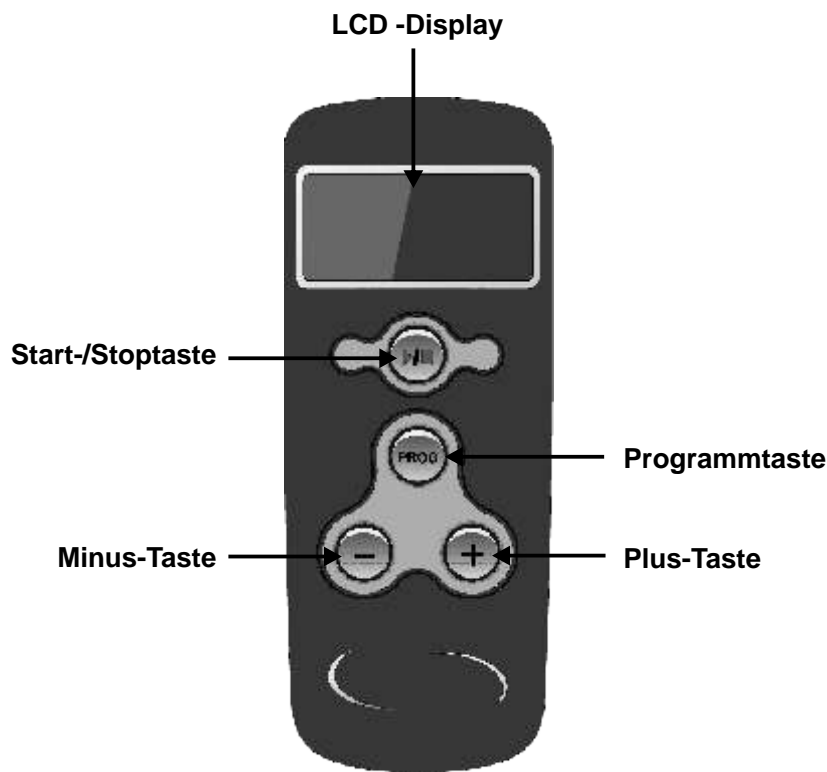

Achtung:

Bitte Drücken Sie die Tasten ausschließlich mit den Fingerkuppen und nicht mit den Fingernägeln, um die Tasten vor Kratzern und anderen Beschädigungen zu schützen.

START/STOP-Taste

Mit dieser Taste schalten Sie die Vibrationsplatte ein bzw. aus und starten bzw. beenden das gewählte Training.

Programmtaste (PROG):

Hier können Sie zwischen dem manuellen Training und den drei vorgegebenen Programmen (P1-P3) wählen.

Plus/Minus-Tasten

Mit diesen Tasten erhöhen bzw. verringern Sie die gewählte Frequenz von 20 bis 50 Hz in 5-Hz-Schritten.

Manuelles Training

Ein- und Ausschalten

Verbinden Sie das Stromkabel des Trainingsgerätes zu erst mit der Anschlussbuchse auf der Rückseite des Schaftes. Verbinden Sie dann den Netzstecker des Stromkabels mit einer geerdeten, mit 16 A einzeln abgesicherten und vom Fachmann installierten Steckdose.

Schalten Sie nun das Trainingsgerät durch Drücken der START/STOP-Taste an der Fernbedienung ein.

Um das Trainingsgerät auszuschalten betätigen Sie erneut die START/STOP-Taste an der Fernbedienung. Die Beleuchtung dieser Taste erlicht und das Trainingsgerät schaltet sich komplett aus. Entfernen Sie nun zuerst den Netzstecker aus der Steckdose und ziehen Sie dann das Stromkabel aus der Anschlussbuchse des Trainingsgerätes.

Manuelles Training

Nach dem Sie Ihr Trainingsgerät, wie oben beschrieben, eingeschaltet haben, geben Sie durch Drücken der Plus- oder Minus-taste die gewünschte Trainingsfrequenz von 20 bis 50 Hz vor.

Durch betätigen der Starttaste beginnen Sie mit dem Training.

Im Display läuft die Zeit von 180 Sekunden bis 0 Sekunden im Countdownverfahren rückwärts.

Stoppen Sie Ihr Training, wenn die von Ihnen gewünschte Trainingszeit abgelaufen ist durch erneutes Drücken der START/STOP-taste.

Trainingsprogramme

Programme

Sie können durch das Betätigen der Programmtaste (PROG) zwischen drei vorgegebenen Programmen auswählen. Um das Programm 1 (P1) auszuwählen drücken Sie einmal diese Taste, für Programm 2 drücken Sie zweimal, usw.. Im Display wird das jeweilige Programm mit P1, P2, usw. angezeigt. Durch Betätigen der Starttaste beginnen Sie mit dem Training.

Programm 1 (P1)

Programmabschnitt	Frequenz	Zeit	Pause
1	35	30 Sek.	30 Sek.
2	35	30 Sek.	30 Sek.
3	40	30 Sek.	30 Sek.
4	40	30 Sek.	240 Sek.
5	45	30 Sek.	30 Sek.
6	45	30 Sek.	30 Sek.
7	50	30 Sek.	30 Sek.
8	50	30 Sek.	

Programm 2 (P2)

Programmabschnitt	Frequenz	Zeit	Pause
1	50	30 Sek.	30 Sek.
2	50	30 Sek.	30 Sek.
3	45	30 Sek.	30 Sek.
4	45	30 Sek.	240 Sek.
5	40	30 Sek.	30 Sek.
6	40	30 Sek.	30 Sek.
7	35	30 Sek.	30 Sek.
8	35	30 Sek.	

Programm 3 (P3)

Programmabschnitt	Frequenz	Wiederholungen (WH)	Zeit	Pause
1	35 Hz für 5 Sek. / 40 Hz für 5 Sek. / 45 Hz für 5 Sek. / 50 Hz für 5 Sek.	3 WH ohne Pause	60 Sek.	60 Sek.
2	35 Hz für 5 Sek. / 40 Hz für 5 Sek. / 45 Hz für 5 Sek. / 50 Hz für 5 Sek.	3 WH ohne Pause	60 Sek.	60 Sek.
3	35 Hz für 5 Sek. / 40 Hz für 5 Sek. / 45 Hz für 5 Sek. / 50 Hz für 5 Sek.	3 WH ohne Pause	60 Sek.	60 Sek.
4	35 Hz für 5 Sek. / 40 Hz für 5 Sek. / 45 Hz für 5 Sek. / 50 Hz für 5 Sek.	3 WH ohne Pause	60 Sek.	60 Sek.
5	35 Hz für 5 Sek. / 40 Hz für 5 Sek. / 45 Hz für 5 Sek. / 50 Hz für 5 Sek.	3 WH ohne Pause	60 Sek.	60 Sek.
6	35 Hz für 5 Sek. / 40 Hz für 5 Sek. / 45 Hz für 5 Sek. / 50 Hz für 5 Sek.	3 WH ohne Pause	60 Sek.	

Übungen

Die detaillierte Übungsanleitungen entnehmen Sie bitte dem im Lieferumfang enthaltenen Trainingsposter „Training mit der Maxxus™ Vibrationplatte“.

Auf dem Poster werden auch Übungen gezeigt, bei denen sich der Trainierende mit den Händen an den festen Haltegriffen der für die Fotos verwendeten Vibrationsplatte (MAXXUS CVX 8) festhält. Da bei der TVX 5 diese Haltegriffe nicht vorhanden sind, verwenden Sie für diese Übungen eine alternative Haltemöglichkeit, wie z.B. die Rückenlehne eines Stuhls. Achten Sie hierbei aber unbedingt auf den sicheren Stand des verwendeten Hilfsmittels.

Die meisten Übungen können ohne Haltemöglichkeit ausgeführt werden. Hierbei wird dann gleichzeitig auch der Gleichgewichtssinn trainiert.

fitness for winners

Training mit der MAXXUS™ Vibrationplatte

Bitte beachten Sie folgende Hinweise bevor Sie mit Ihrem Training beginnen:

- Prüfen Sie die Kontraindikationen**
Sprechen Sie mit Ihrem Arzt bezüglich des Gebrauchs der Vibrationplatte. Ein Schwangerschaftstest ist vor Beginn des Trainings erforderlich.
- Kauf Sie kein Kopfschmerzmittel**
Das Kopfschmerzmittel (z.B. Aspirin, Ibuprofen) und auch Schmerzmittel, die den Blutdruck senken, sind vor dem Training zu vermeiden.
- Caesaree Kinder**
Für Kinder (10 bis 12 Jahre) ist die Vibrationplatte nicht geeignet.
- Nehmen Sie ein Kniegelenk**
Wenn Sie ein Kniegelenkprobleme haben, ist die Vibrationplatte nicht geeignet.
- Dynkei Störungen**
Alle Störungen der Herz-Kreislauf-Funktion sind Gegenanzeigen für die Vibration.

11 Beckenbodentherapie Für die Beckenbodentherapie wird die Vibrationplatte in der Position 1 verwendet. Die Vibrationplatte wird in der Position 1 verwendet. Die Vibrationplatte wird in der Position 1 verwendet.	12 Beckenbodentherapie Für die Beckenbodentherapie wird die Vibrationplatte in der Position 1 verwendet. Die Vibrationplatte wird in der Position 1 verwendet. Die Vibrationplatte wird in der Position 1 verwendet.	13 Beckenbodentherapie Für die Beckenbodentherapie wird die Vibrationplatte in der Position 1 verwendet. Die Vibrationplatte wird in der Position 1 verwendet. Die Vibrationplatte wird in der Position 1 verwendet.	14 Beckenbodentherapie Für die Beckenbodentherapie wird die Vibrationplatte in der Position 1 verwendet. Die Vibrationplatte wird in der Position 1 verwendet. Die Vibrationplatte wird in der Position 1 verwendet.	15 Beckenbodentherapie Für die Beckenbodentherapie wird die Vibrationplatte in der Position 1 verwendet. Die Vibrationplatte wird in der Position 1 verwendet. Die Vibrationplatte wird in der Position 1 verwendet.	16 Beckenbodentherapie Für die Beckenbodentherapie wird die Vibrationplatte in der Position 1 verwendet. Die Vibrationplatte wird in der Position 1 verwendet. Die Vibrationplatte wird in der Position 1 verwendet.
17 Beckenbodentherapie Für die Beckenbodentherapie wird die Vibrationplatte in der Position 1 verwendet. Die Vibrationplatte wird in der Position 1 verwendet. Die Vibrationplatte wird in der Position 1 verwendet.	18 Beckenbodentherapie Für die Beckenbodentherapie wird die Vibrationplatte in der Position 1 verwendet. Die Vibrationplatte wird in der Position 1 verwendet. Die Vibrationplatte wird in der Position 1 verwendet.	19 Beckenbodentherapie Für die Beckenbodentherapie wird die Vibrationplatte in der Position 1 verwendet. Die Vibrationplatte wird in der Position 1 verwendet. Die Vibrationplatte wird in der Position 1 verwendet.	20 Beckenbodentherapie Für die Beckenbodentherapie wird die Vibrationplatte in der Position 1 verwendet. Die Vibrationplatte wird in der Position 1 verwendet. Die Vibrationplatte wird in der Position 1 verwendet.	21 Beckenbodentherapie Für die Beckenbodentherapie wird die Vibrationplatte in der Position 1 verwendet. Die Vibrationplatte wird in der Position 1 verwendet. Die Vibrationplatte wird in der Position 1 verwendet.	22 Beckenbodentherapie Für die Beckenbodentherapie wird die Vibrationplatte in der Position 1 verwendet. Die Vibrationplatte wird in der Position 1 verwendet. Die Vibrationplatte wird in der Position 1 verwendet.

Kräftigung

Die Muskeln des Beckens werden durch die Vibrationplatte in der Position 1 trainiert. Die Vibrationplatte wird in der Position 1 verwendet. Die Vibrationplatte wird in der Position 1 verwendet.

Trainingsbeispiele

Programm 1 "Gesundheitsstraining"
Ablauf: A1
Kräftigung: K1, K2, K3, K4, K5, K6, K7, K8, K9, K10, K11, K12, K13, K14, K15, K16, K17, K18, K19, K20, K21, K22, K23, K24, K25, K26, K27, K28, K29, K30, K31, K32, K33, K34, K35, K36, K37, K38, K39, K40, K41, K42, K43, K44, K45, K46, K47, K48, K49, K50, K51, K52, K53, K54, K55, K56, K57, K58, K59, K60, K61, K62, K63, K64, K65, K66, K67, K68, K69, K70, K71, K72, K73, K74, K75, K76, K77, K78, K79, K80, K81, K82, K83, K84, K85, K86, K87, K88, K89, K90, K91, K92, K93, K94, K95, K96, K97, K98, K99, K100, K101, K102, K103, K104, K105, K106, K107, K108, K109, K110, K111, K112, K113, K114, K115, K116, K117, K118, K119, K120, K121, K122, K123, K124, K125, K126, K127, K128, K129, K130, K131, K132, K133, K134, K135, K136, K137, K138, K139, K140, K141, K142, K143, K144, K145, K146, K147, K148, K149, K150, K151, K152, K153, K154, K155, K156, K157, K158, K159, K160, K161, K162, K163, K164, K165, K166, K167, K168, K169, K170, K171, K172, K173, K174, K175, K176, K177, K178, K179, K180, K181, K182, K183, K184, K185, K186, K187, K188, K189, K190, K191, K192, K193, K194, K195, K196, K197, K198, K199, K200, K201, K202, K203, K204, K205, K206, K207, K208, K209, K210, K211, K212, K213, K214, K215, K216, K217, K218, K219, K220, K221, K222, K223, K224, K225, K226, K227, K228, K229, K230, K231, K232, K233, K234, K235, K236, K237, K238, K239, K240, K241, K242, K243, K244, K245, K246, K247, K248, K249, K250, K251, K252, K253, K254, K255, K256, K257, K258, K259, K260, K261, K262, K263, K264, K265, K266, K267, K268, K269, K270, K271, K272, K273, K274, K275, K276, K277, K278, K279, K280, K281, K282, K283, K284, K285, K286, K287, K288, K289, K290, K291, K292, K293, K294, K295, K296, K297, K298, K299, K300, K301, K302, K303, K304, K305, K306, K307, K308, K309, K310, K311, K312, K313, K314, K315, K316, K317, K318, K319, K320, K321, K322, K323, K324, K325, K326, K327, K328, K329, K330, K331, K332, K333, K334, K335, K336, K337, K338, K339, K340, K341, K342, K343, K344, K345, K346, K347, K348, K349, K350, K351, K352, K353, K354, K355, K356, K357, K358, K359, K360, K361, K362, K363, K364, K365, K366, K367, K368, K369, K370, K371, K372, K373, K374, K375, K376, K377, K378, K379, K380, K381, K382, K383, K384, K385, K386, K387, K388, K389, K390, K391, K392, K393, K394, K395, K396, K397, K398, K399, K400, K401, K402, K403, K404, K405, K406, K407, K408, K409, K410, K411, K412, K413, K414, K415, K416, K417, K418, K419, K420, K421, K422, K423, K424, K425, K426, K427, K428, K429, K430, K431, K432, K433, K434, K435, K436, K437, K438, K439, K440, K441, K442, K443, K444, K445, K446, K447, K448, K449, K450, K451, K452, K453, K454, K455, K456, K457, K458, K459, K460, K461, K462, K463, K464, K465, K466, K467, K468, K469, K470, K471, K472, K473, K474, K475, K476, K477, K478, K479, K480, K481, K482, K483, K484, K485, K486, K487, K488, K489, K490, K491, K492, K493, K494, K495, K496, K497, K498, K499, K500, K501, K502, K503, K504, K505, K506, K507, K508, K509, K510, K511, K512, K513, K514, K515, K516, K517, K518, K519, K520, K521, K522, K523, K524, K525, K526, K527, K528, K529, K530, K531, K532, K533, K534, K535, K536, K537, K538, K539, K540, K541, K542, K543, K544, K545, K546, K547, K548, K549, K550, K551, K552, K553, K554, K555, K556, K557, K558, K559, K560, K561, K562, K563, K564, K565, K566, K567, K568, K569, K570, K571, K572, K573, K574, K575, K576, K577, K578, K579, K580, K581, K582, K583, K584, K585, K586, K587, K588, K589, K590, K591, K592, K593, K594, K595, K596, K597, K598, K599, K600, K601, K602, K603, K604, K605, K606, K607, K608, K609, K610, K611, K612, K613, K614, K615, K616, K617, K618, K619, K620, K621, K622, K623, K624, K625, K626, K627, K628, K629, K630, K631, K632, K633, K634, K635, K636, K637, K638, K639, K640, K641, K642, K643, K644, K645, K646, K647, K648, K649, K650, K651, K652, K653, K654, K655, K656, K657, K658, K659, K660, K661, K662, K663, K664, K665, K666, K667, K668, K669, K670, K671, K672, K673, K674, K675, K676, K677, K678, K679, K680, K681, K682, K683, K684, K685, K686, K687, K688, K689, K690, K691, K692, K693, K694, K695, K696, K697, K698, K699, K700, K701, K702, K703, K704, K705, K706, K707, K708, K709, K710, K711, K712, K713, K714, K715, K716, K717, K718, K719, K720, K721, K722, K723, K724, K725, K726, K727, K728, K729, K730, K731, K732, K733, K734, K735, K736, K737, K738, K739, K740, K741, K742, K743, K744, K745, K746, K747, K748, K749, K750, K751, K752, K753, K754, K755, K756, K757, K758, K759, K760, K761, K762, K763, K764, K765, K766, K767, K768, K769, K770, K771, K772, K773, K774, K775, K776, K777, K778, K779, K780, K781, K782, K783, K784, K785, K786, K787, K788, K789, K790, K791, K792, K793, K794, K795, K796, K797, K798, K799, K800, K801, K802, K803, K804, K805, K806, K807, K808, K809, K810, K811, K812, K813, K814, K815, K816, K817, K818, K819, K820, K821, K822, K823, K824, K825, K826, K827, K828, K829, K830, K831, K832, K833, K834, K835, K836, K837, K838, K839, K840, K841, K842, K843, K844, K845, K846, K847, K848, K849, K850, K851, K852, K853, K854, K855, K856, K857, K858, K859, K860, K861, K862, K863, K864, K865, K866, K867, K868, K869, K870, K871, K872, K873, K874, K875, K876, K877, K878, K879, K880, K881, K882, K883, K884, K885, K886, K887, K888, K889, K890, K891, K892, K893, K894, K895, K896, K897, K898, K899, K900, K901, K902, K903, K904, K905, K906, K907, K908, K909, K910, K911, K912, K913, K914, K915, K916, K917, K918, K919, K920, K921, K922, K923, K924, K925, K926, K927, K928, K929, K930, K931, K932, K933, K934, K935, K936, K937, K938, K939, K940, K941, K942, K943, K944, K945, K946, K947, K948, K949, K950, K951, K952, K953, K954, K955, K956, K957, K958, K959, K960, K961, K962, K963, K964, K965, K966, K967, K968, K969, K970, K971, K972, K973, K974, K975, K976, K977, K978, K979, K980, K981, K982, K983, K984, K985, K986, K987, K988, K989, K990, K991, K992, K993, K994, K995, K996, K997, K998, K999, K1000, K1001, K1002, K1003, K1004, K1005, K1006, K1007, K1008, K1009, K1010, K1011, K1012, K1013, K1014, K1015, K1016, K1017, K1018, K1019, K1020, K1021, K1022, K1023, K1024, K1025, K1026, K1027, K1028, K1029, K1030, K1031, K1032, K1033, K1034, K1035, K1036, K1037, K1038, K1039, K1040, K1041, K1042, K1043, K1044, K1045, K1046, K1047, K1048, K1049, K1050, K1051, K1052, K1053, K1054, K1055, K1056, K1057, K1058, K1059, K1060, K1061, K1062, K1063, K1064, K1065, K1066, K1067, K1068, K1069, K1070, K1071, K1072, K1073, K1074, K1075, K1076, K1077, K1078, K1079, K1080, K1081, K1082, K1083, K1084, K1085, K1086, K1087, K1088, K1089, K1090, K1091, K1092, K1093, K1094, K1095, K1096, K1097, K1098, K1099, K1100, K1101, K1102, K1103, K1104, K1105, K1106, K1107, K1108, K1109, K1110, K1111, K1112, K1113, K1114, K1115, K1116, K1117, K1118, K1119, K1120, K1121, K1122, K1123, K1124, K1125, K1126, K1127, K1128, K1129, K1130, K1131, K1132, K1133, K1134, K1135, K1136, K1137, K1138, K1139, K1140, K1141, K1142, K1143, K1144, K1145, K1146, K1147, K1148, K1149, K1150, K1151, K1152, K1153, K1154, K1155, K1156, K1157, K1158, K1159, K1160, K1161, K1162, K1163, K1164, K1165, K1166, K1167, K1168, K1169, K1170, K1171, K1172, K1173, K1174, K1175, K1176, K1177, K1178, K1179, K1180, K1181, K1182, K1183, K1184, K1185, K1186, K1187, K1188, K1189, K1190, K1191, K1192, K1193, K1194, K1195, K1196, K1197, K1198, K1199, K1200, K1201, K1202, K1203, K1204, K1205, K1206, K1207, K1208, K1209, K1210, K1211, K1212, K1213, K1214, K1215, K1216, K1217, K1218, K1219, K1220, K1221, K1222, K1223, K1224, K1225, K1226, K1227, K1228, K1229, K1230, K1231, K1232, K1233, K1234, K1235, K1236, K1237, K1238, K1239, K1240, K1241, K1242, K1243, K1244, K1245, K1246, K1247, K1248, K1249, K1250, K1251, K1252, K1253, K1254, K1255, K1256, K1257, K1258, K1259, K1260, K1261, K1262, K1263, K1264, K1265, K1266, K1267, K1268, K1269, K1270, K1271, K1272, K1273, K1274, K1275, K1276, K1277, K1278, K1279, K1280, K1281, K1282, K1283, K1284, K1285, K1286, K1287, K1288, K1289, K1290, K1291, K1292, K1293, K1294, K1295, K1296, K1297, K1298, K1299, K1300, K1301, K1302, K1303, K1304, K1305, K1306, K1307, K1308, K1309, K1310, K1311, K1312, K1313, K1314, K1315, K1316, K1317, K1318, K1319, K1320, K1321, K1322, K1323, K1324, K1325, K1326, K1327, K1328, K1329, K1330, K1331, K1332, K1333, K1334, K1335, K1336, K1337, K1338, K1339, K1340, K1341, K1342, K1343, K1344, K1345, K1346, K1347, K1348, K1349, K1350, K1351, K1352, K1353, K1354, K1355, K1356, K1357, K1358, K1359, K1360, K1361, K1362, K1363, K1364, K1365, K1366, K1367, K1368, K1369, K1370, K1371, K1372, K1373, K1374, K1375, K1376, K1377, K1378, K1379, K1380, K1381, K1382, K1383, K1384, K1385, K1386, K1387, K1388, K1389, K1390, K1391, K1392, K1393, K1394, K1395, K1396, K1397, K1398, K1399, K1400, K1401, K1402, K1403, K1404, K1405, K1406, K1407, K1408, K1409, K1410, K1411, K1412, K1413, K1414, K1415, K1416, K1417, K1418, K1419, K1420, K1421, K1422, K1423, K1424, K1425, K1426, K1427, K1428, K1429, K1430, K1431, K1432, K1433, K1434, K1435, K1436, K1437, K1438, K1439, K1440, K1441, K1442, K1443, K1444, K1445, K1446, K1447, K1448, K1449, K1450, K1451, K1452, K1453, K1454, K1455, K1456, K1457, K1458, K1459, K1460, K1461, K1462, K1463, K1464, K1465, K1466, K1467, K1468, K1469, K1470, K1471, K1472, K1473, K1474, K1475, K1476, K1477, K1478, K1479, K1480, K1481, K1482, K1483, K1484, K1485, K1486, K1487, K1488, K1489, K1490, K1491, K1492, K1493, K1494, K1495, K1496, K1497, K1498, K1499, K1500, K1501, K1502, K1503, K1504, K1505, K1506, K1507, K1508, K1509, K1510, K1511, K1512, K1513, K1514, K1515, K1516, K1517, K1518, K1519, K1520, K1521, K1522, K1523, K1524, K1525, K1526, K1527, K1528, K1529, K1530, K1531, K1532, K1533, K1534, K1535, K1536, K1537, K1538, K1539, K1540, K1541, K1542, K1543, K1544, K1545, K1546, K1547, K1548, K1549, K1550, K1551, K1552, K1553, K1554, K1555, K1556, K1557, K1558, K1559, K1560, K1561, K1562, K1563, K1564, K1565, K1566, K1567, K1568, K1569, K1570, K1571, K1572, K1573, K1574, K1575, K1576, K1577, K1578, K1579, K1580, K1581, K1582, K1583, K1584, K1585, K1586, K1587, K1588, K1589, K1590, K1591, K1592, K1593, K1594, K1595, K1596, K1597, K1598, K1599, K1600, K1601, K1602, K1603, K1604, K1605, K1606, K1607, K1608, K1609, K1610, K1611, K1612, K1613, K1614, K1615, K1616, K1617, K1618, K1619, K1620, K1621, K1622, K1623, K1624, K1625, K1626, K1627, K1628, K1629, K1630, K1631, K1632, K1633, K1634, K1635, K1636, K1637, K1638, K1639, K1640, K1641, K1642, K1643, K1644, K1645, K1646, K1647, K1648, K1649, K1650, K1651, K1652, K1653, K1654, K1655, K1656, K1657, K1658, K1659, K1660, K1661, K1662, K1663, K1664, K1665, K1666, K1667, K1668, K1669, K1670, K1671, K1672, K1673, K1674, K1675, K1676, K1677, K1678, K1679, K1680, K1681, K1682, K1683, K1684, K1685, K1686, K1687, K1688, K1689, K1690, K1691, K1692, K1693, K1694, K1695, K1696, K1697, K1698, K1699, K1700, K1701, K1702, K1703, K1704, K1705, K1706, K1707, K1708, K1709, K1710, K1711, K1712, K1713, K1714, K1715, K1716, K1717, K1718, K1719, K1720, K1721, K1722, K1723, K1724, K1725, K1726, K1727, K1728, K1729, K1730, K1731, K1732, K1733, K1734, K1735, K1736, K1737, K1738, K1739, K1740, K1741, K1742, K1743, K1744, K1745, K1746, K1747, K1748, K1749, K1750, K1751, K1752, K1753, K1754, K1755, K1756, K1757, K1758, K1759, K1760, K1761, K1762, K1763, K1764, K1765, K1766, K1767, K1768, K1769, K1770, K1771, K1772, K1773, K1774, K1775, K1776, K1777, K1778, K1779, K1780, K1781, K1782, K1783, K1784, K1785, K1786, K1787, K1788, K1789, K1790, K1791, K1792, K1793, K1794, K1795, K1796, K1797, K1798, K1799, K1800, K1801, K1802, K1803, K1804, K1805, K1806, K1807, K1808, K1809, K1810, K1811, K1812, K1813, K1814, K1815, K1816, K1817, K1818, K1819, K1820, K1821, K1822, K1823, K1824, K1825, K1826, K1827, K1828, K1829, K1830, K1831, K1832, K1833, K1834, K1835, K1836, K1837, K1838, K1839, K1840, K1841, K1842, K1843, K1844, K1845, K1846, K1847, K1848, K1849, K1850, K1851, K1852, K1853, K1854, K1855, K1856, K1857, K1858, K1859, K1860, K1861, K1862, K1863, K1864, K1865, K1866, K1867, K1868, K1869, K1870, K1871, K1872, K1873, K1874, K1875, K1876, K1877, K1878, K1879, K1880, K1881, K1882, K1883, K1884, K1885, K1886, K1887, K1888, K1889, K1890, K1891, K1892, K1893, K1894, K1895, K1896, K1897, K1898, K1899, K1900, K1901, K1902, K1903, K1904, K1905, K1906, K1907, K1908, K1909, K1910, K1911, K1912, K1913, K1914, K1915, K1916, K1917, K1918, K1919, K1920, K1921, K1922, K1923, K1924, K1925, K1926, K1927, K1928, K1929, K1930, K1931, K1932, K1933, K1934, K1935, K1936, K1937, K1938, K1939, K1940, K1941, K1942, K1943, K1944, K1945, K1946, K1947, K1948, K1949, K1950, K1951, K1952, K1953, K1954, K1955, K1956, K1957, K1958, K1959, K1960, K1961, K1962, K1963, K1964, K1965, K1966, K1967, K1968, K1969, K1970, K1971, K1972, K1973, K1974, K1975, K1976, K1977, K1978, K1979, K1980, K1981, K19

Allgemeine Informationen

Bei dem Training mit einer Vibrationsplatte handelt es sich um eine sehr umfassende Trainingsmethode, die neben dem Effekt auf die Muskulatur auch auf den restlichen Körper Auswirkungen hat. Zum Beispiel wird die Durchblutung angeregt und der Stoffwechsel verbessert.

Seit einigen Jahren greifen Profi- und Spitzensportler auf das Training mit Vibrationsgeräten für intensive und effektive sportliche aber auch therapeutische Zwecke zurück. Auch in Fitnessstudios sind Vibrationsplatten immer häufiger anzutreffen und erfreuen sich bei immer mehr Nutzern großer Beliebtheit.

Aufgrund des schonenden aber zu gleich auch höchst effektiven Trainings mit Vibrationsplatten, nutzen viele Physiopraxen Vibrationsplatten im Bereich des Muskelaufbaus nach Verletzungen oder für die Rehabilitation. Mit der entsprechenden professionellen Betreuung durch Ihren Therapeuten, können Sie im Bedarfsfall diese therapeutische Nutzung von Vibrationsplatten nun auch zu Hause durchführen. In erster Linie werden Vibrationsplatten im Heimbereich aber für sportliche Zwecke verwendet.

Bitte bedenken Sie bei ihrer Trainingsplanung, dass das Training mit einer Vibrationsplatte, obwohl sehr schonend für den Körper, dennoch sehr intensive ist. Gönnen Sie Ihrem Körper also genug Ruhephasen.

Neben einem intensiven und effektiven Training der Muskulatur, hat die Nutzung einer Vibrationsplatte aber auch noch andere, sehr positive Auswirkungen auf den Körper. So werden die trainierten Körperpartien

Wenn bei Ihnen nachfolgende Punkte zutreffen, sollten Sie auf das Training mit einer Vibrationsplatte komplett verzichten:

- Herzschrittmacher
- Thrombosen
- Tumore
- Metastasen
- Epilepsie
- Frisch ausgeführte Operationen
- Akute Wunden
- Schwangerschaft
- Frisch eingesetzte Spirale
- Akute Knochenbrüche
- Akute Entzündungen
- Akute Infektionen, wie z.B. ein grippaler Infekt

Nachfolgend finden Sie eine Liste von Punkten, bei denen Sie vorab mit Ihrem Arzt abklären sollten, ob und wie ein Training mit einer Vibrationsplatte sinnvoll ist:

- Implantate auf Metall- oder Kunststoffbasis (auch Zahnimplantate)
- Nieren-, Gallen- und/oder Blasensteine
- Operationen, die vor Kurzem ausgeführt wurden
- Diabetes
- Muskel- und Gelenkkrankheiten
- Bandscheibendegeneration
- Fehlstellung von Knochen und/oder Gelenken
- Herz- und Gefäßkrankheiten

Sollten bei Ihnen Krankheitsbilder, Einschränkungen oder Beschwerden vorliegen, die hier nicht genannt werden, so besprechen Sie vor Beginn des Trainings mit Ihrem behandelnden Arzt oder Therapeut, ob und wie Sie Ihr Training absolvieren sollten.

Technische Details

Fernbedienung:

Anzeige von:

- ◆ Zeit
- ◆ Frequenz
- ◆ Programm

Anzeige: LCD-Display

Manuelles Programm: 1

Trainingsprogramme: 3 vorgegebenen Trainingsprogramme

Frequenzbereich: 20 bis 50 Hz, in 5-Hz-Schritten

Zeitbereich: 1 bis 180 Sekunden

Technische Details:

Motor:	1 Direct-Drive Motorsystem
Antriebsart:	Direktantrieb
Hub:	0,8 - 20 mm
Material (Gehäuse):	Echtholz
Aufstellmaße (LxBxH):	ca. 555 x 455 mm
Gesamtgewicht:	ca. 15 kg
Aufstellmaß mit Fernbedienung:	680 x 580 x 235 mm (LxBxH)
Aufstellmaß ohne Fernbedienung:	680 x 580 x 170 mm (LxBxH)
Maximales Benutzergewicht:	120 kg
Werteverstellung:	über Tastatur der Fernbedienung
Stromversorgung:	220-230V - 50Hz
Einsatzgebiet:	Private Nutzung

Entsorgen



Europäische Entsorgungsrichtlinie 2002/96/EG

Entsorgen Sie Ihr Trainingsgerät in **keinem** Fall über den normalen Hausmüll.

Entsorgen Sie das Gerät ausschließlich über einen kommunalen oder zugelassenen Entsorgungsbetrieb.

Beachten Sie hierbei die aktuell geltenden Vorschriften.

Erkundigen Sie sich im Zweifelsfall bei Ihrer Stadt- bzw. Gemeindeverwaltung nach einer sach- und umweltgerechten Entsorgungsmöglichkeit.

Batterien / Akkus

Batterien / Akkus dürfen keinesfalls in den normalen Hausmüll geworfen werden.

Beachten Sie, dass Batterien und Akkus Giftstoffe enthalten können, daher ist jeder Verbraucher gesetzlich dazu verpflichtet, diese bei der entsprechenden Sammelstelle seiner Stadt oder Gemeinde, bzw. im Handel abzugeben.

Erkundigen Sie sich im Zweifelsfall bei Ihrer Stadt- bzw. Gemeindeverwaltung nach einer sach- und umweltgerechten Entsorgungsmöglichkeit.

Geben Sie Batterien und Akkus nur im entladenen Zustand zurück.

Explosionszeichnung

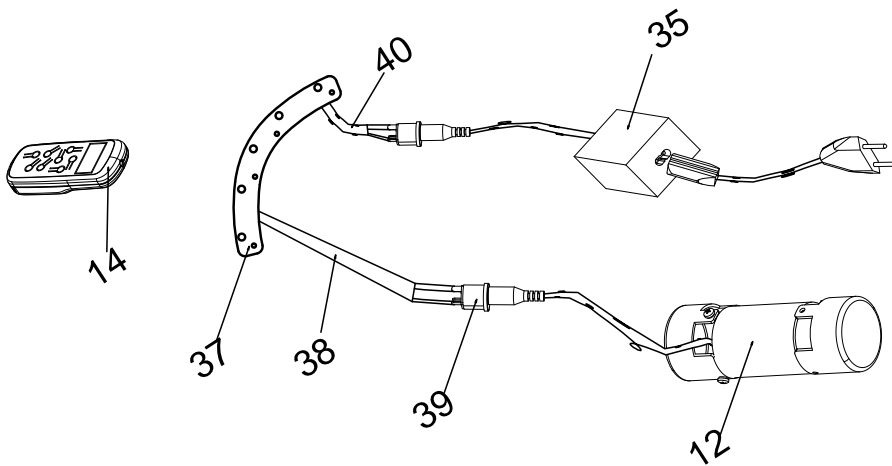
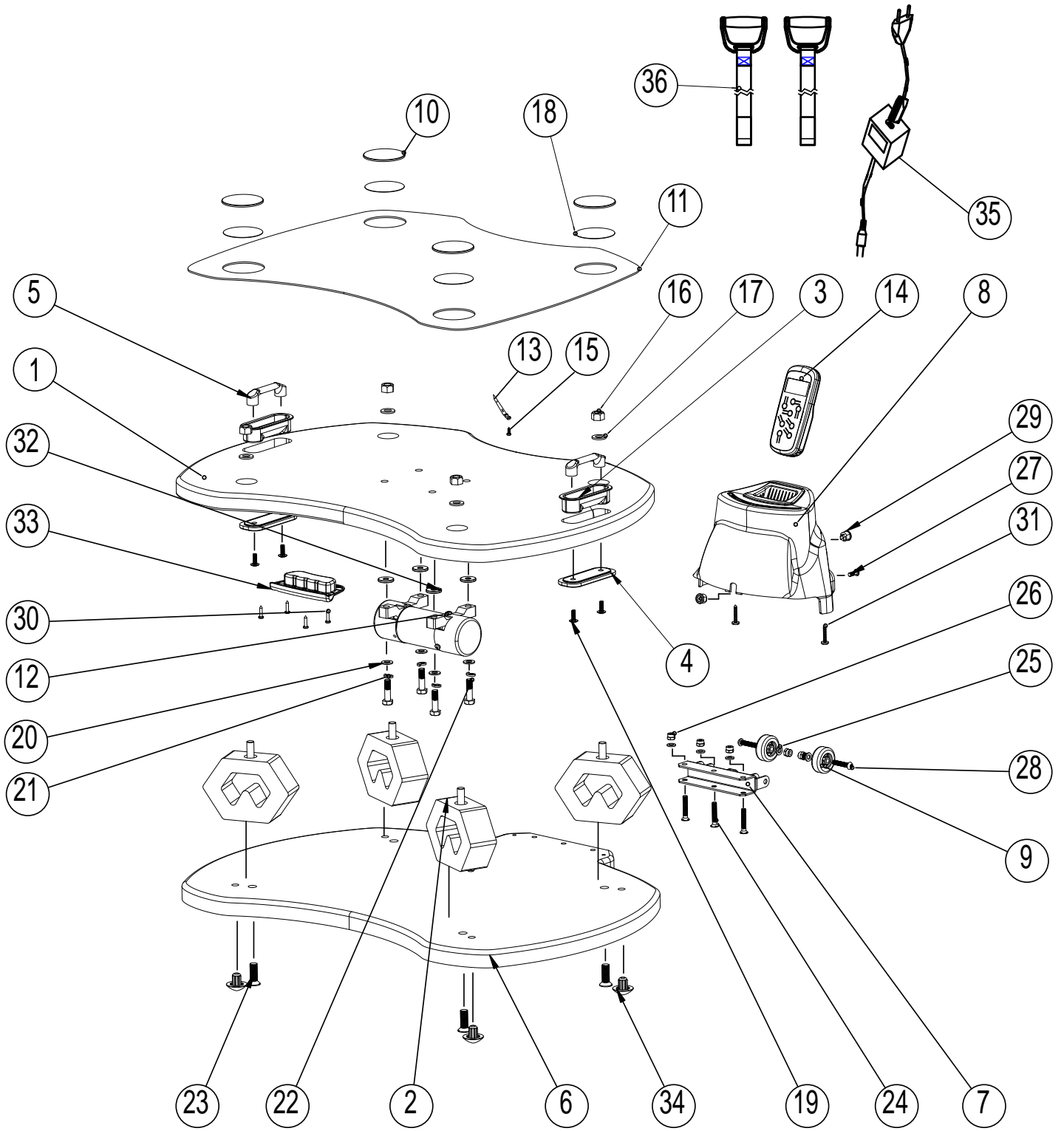

Teileliste

Position	Bezeichnung	Menge
1	Platte	1
2	Absorber	4
3	Basishalter für Trainingsgurte	2
4	Halteplatte	2
5	Bügel	2
6	Bodenplatte	1
7	Halter für Transportrollen	1
8	Halter für Fernbedienung	1
9	Transportrollen	2
10	Aluminium-Abdeckung	4
11	Anti-Rutsch-Matte	1
12	Motor	1
13	Tape	1
14	Fernbedienung	1
15	Blechschraube ST3,5x15	1
16	Mutter M10	4
17	Unterlegscheibe Ø10	4
18	Aufkleber, rund	4
19	Schraube M6x10	4
20	Unterlegscheibe Ø8	4
21	Federscheiber Ø8	4
22	Schraube M8x30	4
23	Schraube M10x35	4
24	Schraube M6x35	3
25	Unterlegscheibe Ø6	5
26	Unterlegscheibe M6	5
27	Schraube M5x10	1
28	Schraube M6x30	2
29	Netzanschluß	1
30	Blechschraube ST3,5x15	4
31	Blechschraube ST3,8x30	1
32	Distanzscheibe	4
33	Handgriff	1
34	Distanzhalter	4
35	Netzteil	1
36	Trainingsgurt mit Handgriff	2
37	Kontroller	1
38	Verbindungskabel 1	1
39	Anschlussteil	1
40	Verbindungskabel 2	1

Garantiebedingungen*

MAXXUS™ gewährt für die **VibrationPlate TVX 5** eine 5-Jahresgarantie zu den nachstehenden Bedingungen. Sonstige Ansprüche und Rechte, die Ihnen nach dem Gesetz oder aufgrund eines Vertrages zustehen, werden durch diese Garantie nicht eingeschränkt. Insbesondere bleiben die Haftung nach dem Produkthaftungsgesetz und gesetzliche Gewährleistungsrechte unberührt. Der Garantiezeitraum beginnt mit dem Kaufdatum, wenn folgende Voraussetzungen erfüllt sind:

Geräteregistrierung

Das Gerät ist innerhalb von 14 Tagen nach dem Kaufdatum schriftlich zu registrieren. Verwenden Sie hierzu ausschließlich die der Gebrauchsanleitung beigelegte „MAXXUS™ Registrierungskarte“. Spätere Registrierungen können leider nicht mehr kostenfrei entgegengenommen werden.

Senden Sie die Registrierungskarte vollständig ausgefüllt und ausreichend frankiert zurück.

Privater Direkterwerb und Betrieb in Deutschland

Die Garantie wird ausschließlich für in Deutschland erworbene und betriebene Produkte gewährt, die direkt bei der MAXXUS™ Group GmbH & Co. KG erworben wurden und ausschließlich zum persönlichen Gebrauch verwendet werden. Von der Garantie ausgeschlossen sind insbesondere die gewerbliche Nutzung, etwa durch Verleih, Vermietung oder Studiobetrieb.

Bei Veräußerung oder sonstiger Weitergabe des Gerätes sind die Adressdaten des Käufers zur Wahrung der Garantie innerhalb einer Frist von 14 Tagen seit Vertragsschluss schriftlich an MAXXUS™ zu übermitteln.

Wartung

Für die **VibrationPlate TVX 5** gilt eine Wartungspflicht. Die Wartungsintervalle beginnen mit dem Kaufdatum und betragen für:

☉ Laufbänder	12 Monate
☉ Crosstrainer	18 Monate
☉ Ergometer/Heimtrainer	24 Monate
☉ Recumbent	24 Monate
☉ Rudergeräte	24 Monate
☉ Speedbikes	24 Monate
☉ Vibrationsgeräte	24 Monate
☉ Kraftmaschinen	unterliegen keiner generellen Wartungspflicht

Alle Bauteile sind ungeachtet dessen vom Kunden regelmäßig zu überprüfen und gemäß der Bedienungsanleitung mit geeigneten Schmiermitteln zu behandeln. Ein Wartungsauftrag ist mindestens 4 Wochen vor Ablauf der oben genannten Frist beim MAXXUS™ Support zur Planung anzumelden. Die Terminabstimmung erfolgt telefonisch oder per Email, Fax oder Postbrief. Im Fall der Garantieinanspruchnahme ist die Durchführung der Wartung mit Belegen über den Kauf von Pflegeölen und über die Durchführung der Wartungen nachzuweisen.

Inanspruchnahme

Garantieleistungen werden nur gegen Vorlage eines Kaufbeleges und einer vollständig ausgefüllten Schadensmeldung erbracht. Für die Schadensmeldung ist die Vorlage zu verwenden, die auf der Homepage www.maxxus.de unter dem Link: <http://www.maxxus.de/de/support/reparaturauftrag.html> bereit gehalten wird.

Ausschluss

Von der Garantieleistung ausgeschlossen sind:

- ☉ Transport- und Fahrtkosten
- ☉ Auf- und Abbaukosten bei notwendigem Transport
- ☉ Notwendige Wartungsarbeiten
- ☉ Behebung von Schäden, welche aufgrund falscher Montage, falscher Nutzung oder mangelnder Reinigung entstanden sind
- ☉ Verschleißteile**

** Von der Garantie ausgeschlossene Verschleißteile sind insbesondere:

- | | | | |
|---------------|------------------|--------------|----------------------------|
| ◆ Laufgurt | ◆ Antriebsriemen | ◆ Kugellager | ◆ Überzüge an Haltegriffen |
| ◆ Laufbrett | ◆ Folien | ◆ Laufrollen | ◆ Zugseile |
| ◆ Pedalriemen | | | |

Zur Schmierung des Laufgurtes von Laufbändern sind ausschließlich MAXXUS™ Pflegeöle zu verwenden. Bei Verwendung von Fremdölen zur Laufgurtschmierung erlischt die Garantie. Dies gilt insbesondere für die Nutzung von Ölsprays. Für die Instandsetzung, Wartung und Pflege sind ausschließlich original MAXXUS™ Produkte zu verwenden.

*Stand: 10/2007

MAXXUS[®] Registrierungskarte



Um Ihr Trainingsgerät zu registrieren füllen Sie bitte alle Felder dieser Karte vollständig aus.

Geräte-Daten:

Produktname: **TVX 5**

Produktgruppe: **Vibration Plate**

Seriennummer: _____

Rechnungsnummer: _____

Kaufdatum: _____

Nutzungsart:

Private Nutzung

Gewerbliche Nutzung

Persönliche Daten:

Firma: _____

Ansprechpartner: _____

Vorname: _____

Nachname: _____

Straße : _____

Hausnummer.: _____

PLZ / Ort: _____

Land: _____

E-Mail: _____

Tel.-Nr.*: _____

Fax-Nr.*: _____

Handy-Nr.*: _____

* Bei den mit Stern markierten Feldern handelt es sich um freiwillige Angaben, die restlichen Felder sind Pflichtfelder, die unbedingt ausgefüllt werden müssen.

Die beiliegenden Garantiebedingungen, sowie die gerätespezifischen Betriebs- und Wartungshinweise habe ich gelesen, erkenne diese an und bestätige dies mit meiner Unterschrift. Bedienungsanleitungen, Garantiebedingungen sowie Hinweise zu Wartung und Pflege können jederzeit unter www.maxxus.de/PDF eingesehen und herunter geladen werden. Mit der Speicherung meiner Daten zu Garantiezwecken erkläre ich mich einverstanden.

_____ Datum

_____ Ort

_____ Unterschrift

Senden Sie die ausgefüllte Registrierkarte per:

Post** : Maxxus Group GmbH & Co KG, Hans-Böckler-Strasse 5, D-64521 Groß Gerau

Fax: +49 (0) 61 52 - 92 7 - 22 2

Email: info@maxxus.de

*Brief bitte ausreichend frankieren - unfrankierte Briefe können leider nicht angenommen werden!



Damit das MAXXUS™ Support-Team in der Lage ist Ihnen im Servicefall schnell helfen zu können, benötigen wir einige Daten von Ihrem Fitnessgerät bzw. von Ihnen. Um Ihrem Fitnessgerät die exakten Ersatzteile zuordnen zu können, benötigen wir in jedem Fall die Produktbezeichnung, das Kaufdatum und die Seriennummer. Bitte füllen Sie im Bedarfsfall das Reparaturauftrags/Schadenmeldungs-Formular dieses Benutzerhandbuches vollständig aus und senden dieses per Post oder Fax an uns ein.

Einsatzbereiche & Gewährleistungszeiten

Die Fitnessgeräte von MAXXUS™ sind je nach Modell für unterschiedliche Einsatzbereiche geeignet. Die für Ihr Fitnessgerät geltenden Einsatzbereiche entnehmen Sie bitte den "Technischen Daten" dieses Benutzerhandbuches.

Heimbereich:

Ausschließlich private Nutzung
Gewährleistungsdauer: **2 Jahre**

Semiprofessioneller Bereich:

Nutzung unter Anleitung in Hotels, Krankengymnastik-praxen, etc.
Die Nutzung in einem Fitnessstudio, oder einer ähnlichen Einrichtung ist hierbei ausgeschlossen!
Gewährleistungsdauer: **1 Jahr**

Professioneller Bereich:

Nutzung in einem Fitnessstudio oder einer ähnlichen Einrichtung unter Aufsicht von Fachpersonal.
Gewährleistungsdauer: **1 Jahr**

Bei einer Nutzung Ihres Trainingsgerät in einem, für das Trainingsgerät nicht vorgesehen Bereich erlischt gegebenenfalls ein Garantie- oder Gewährleistungsanspruch!

Kaufbeleg und Seriennummer

Um Ihren Anspruch auf Serviceleistungen innerhalb der Gewährleistung zu wahren, benötigen wir von Ihnen in jedem Fall einen Kaufnachweis. Bewahren Sie daher bitte Ihren Kauf- bzw Rechnungsbeleg immer auf und senden Sie uns eine Kopie im Gewährleistungsfall als Anhang Ihres Reparaturauftrags/Schadenmeldung unaufgefordert mit ein. Damit gewährleisten Sie eine schnelle Bearbeitung Ihres Servicefalles. Damit wir Ihre Modellversion eindeutig identifizieren können, benötigen wir für eine Serviceleistung die Angabe des Produktnamens, der Seriennummer und des Kaufdatums.

Gewährleistungsbedingungen

Die Gewährleistungszeit für Ihr Trainingsgerät beginnt ab dem Kaufdatum und gilt ausschließlich für Produkte die direkt bei der MAXXUS™ Group GmbH & Co. KG oder einem direkten und autorisierten Vertriebspartner der MAXXUS™ Group GmbH & Co. KG erworben wurden.

Die Gewährleistung umfasst Mängel, die auf Fertigungs- oder Materialfehler beruhen. Sie gilt nur für in Deutschland erworbene Geräte. Sie gilt nicht für Schäden und Mängel, die durch schuldhaft unsachgemäßen Gebrauch, fahrlässige oder mutwillige Zerstörung, mangelnde oder unterlassene Wartungs- und/oder Reinigungsmaßnahmen, höhere Gewalt, betriebsbedingte und dadurch normale Abnutzung, Schäden die durch das Eindringen von Flüssigkeiten, Reparatur oder Veränderung von Ersatzteilen fremder Herkunft verursacht werden. Die Gewährleistung gilt ebenfalls nicht für eine fehlerhafte Montage bzw. Beschädigungen die durch eine falsche Montage entstehen. Bestimmte Bauteile unterliegen einem gebrauchsbedingten Verschleiß bzw. einer normalen Abnutzung. Zu diesen Bauteilen zählen zum Beispiel:

- Kugellager
- Lagerbuchsen
- Lager
- Antriebsriemen
- Schalter und Tasten
- Laufgurte
- Laufplatten
- Laufrollen

Verschleißerscheinungen an diese Verschleißteilen sind nicht Gegenstand der Gewährleistung.

Sollte das Trainingsgerät aufgrund einer Reparatur bei Ihnen abgeholt werden, so ist die Demontage und Bereitstellung, sowie auch der Empfang und die Wiederaufstellung des Gerätes notwendig. Grundsätzlich fallen diese Leistungen nicht unter die Gewährleistungen. Bei Einzelteilen müssen die defekten Teile an unsere Serviceadresse gut verpackt und nach vorheriger Absprache versendet werden.

Serviceleistungen außerhalb der Gewährleistung & Ersatzteilbestellung

Das MAXXUS™ Serviceteam steht Ihnen selbstverständlich auch gerne bei der Problemlösung zur Verfügung, wenn Fälle eines Mangels nach Beendigung der Gewährleistungen, oder Fälle, die nicht durch die Gewährleistungen abgedeckt werden, auftreten. In einem solchen Fall wenden Sie sich bitte direkt per Email an:

support@maxxus.de

Bestellungen über Ersatz- und/oder Verschleißteile senden Sie bitte unter Angabe des Produktnamens, der Ersatzteilbezeichnungen, der Ersatzteilnummern und der benötigten Bestellmengen an:

ersatzteile@maxxus.de

Bitte beachten Sie, dass zusätzlich benötigtes Befestigungsmaterial, wie Schrauben, Unterlegscheiben, etc. nicht im Lieferumfang der einzelnen Ersatzteilen enthalten ist und separat bestellt werden muss.

*



MAXXUSTM Reparaturauftrag / Schadensmeldung

Geräte-Daten

Produktname: TVX 5

Produktgruppe: Vibration Plate

Seriennummer: _____

Rechnungsnummer: _____

Kaufdatum: _____

Wo gekauft: _____

Zubehör: _____

Nutzungsart

Private Nutzung

Gewerbliche Nutzung

Persönliche Daten

Firma: _____

Ansprechpartner: _____

Vorname: _____

Nachname: _____

Straße: _____

Hausnummer.: _____

PLZ/Ort: _____

Land: _____

E-Mail: _____

Tel.-Nr.: _____

Fax-Nr.*: _____

Handy-Nr.*: _____

*Bei den mit Stern markierten Feldern handelt es sich um freiwillige Angaben, die restlichen Felder sind Pflichtfelder, die unbedingt ausgefüllt werden müssen.

Fehlerbeschreibung

Bitte tragen Sie nachfolgend eine kurze, möglichst genau Fehlerbeschreibung ein:

(Z.B. Wann, wo und in welcher Form tritt der Fehler auf? Häufigkeit, nach welchem Zeitraum, bei welcher Nutzung, etc....)

Die Kopie des Kaufnachweises / Rechnung /Quittung ist beigelegt.

Ich erkenne die Allgemeinen Geschäftsbedingungen der MaxxusTM Group GmbH & Co KG. an.

Hiermit beauftrage ich die Firma Maxxus Fitness System GmbH & Co KG mit der Beseitigung der oben genannten Mängel. Im Gewährleistungsfall entstehen mir dadurch keine Kosten. Reparaturkosten, die durch die Sachmängelhaftung nicht abgedeckt sind, gehen zu meinen Lasten und sind umgehend zu begleichen. Im Falle einer vor Ort-Reparatur sind unsere Mitarbeiter inkassoberechtigt. Mit meiner Unterschrift bestätige ich diese Vereinbarung.

_____ Datum

_____ Ort

_____ Unterschrift

Bitte beachten Sie, dass nur **vollständig** ausgefüllte Aufträge bearbeitet werden können. Legen Sie bitte unbedingt eine Kopie des Kaufbelegs bei. Senden Sie die vollständig ausgefüllte Reparaturauftrag / Schadensmeldung per...

...Post* an: Maxxus Group GmbH & Co KG, Service Abteilung, Hans-Böckler-Strasse 5, D-64521 Groß-Gerau

...Fax an: +49 (0) 61 52 92 7 - 25 0

Eine Übermittlung per Email ist leider nicht möglich.

*Brief bitte ausreichend frankieren - unfrankierte Briefe können leider nicht angenommen werden!



MAXXUS[®]

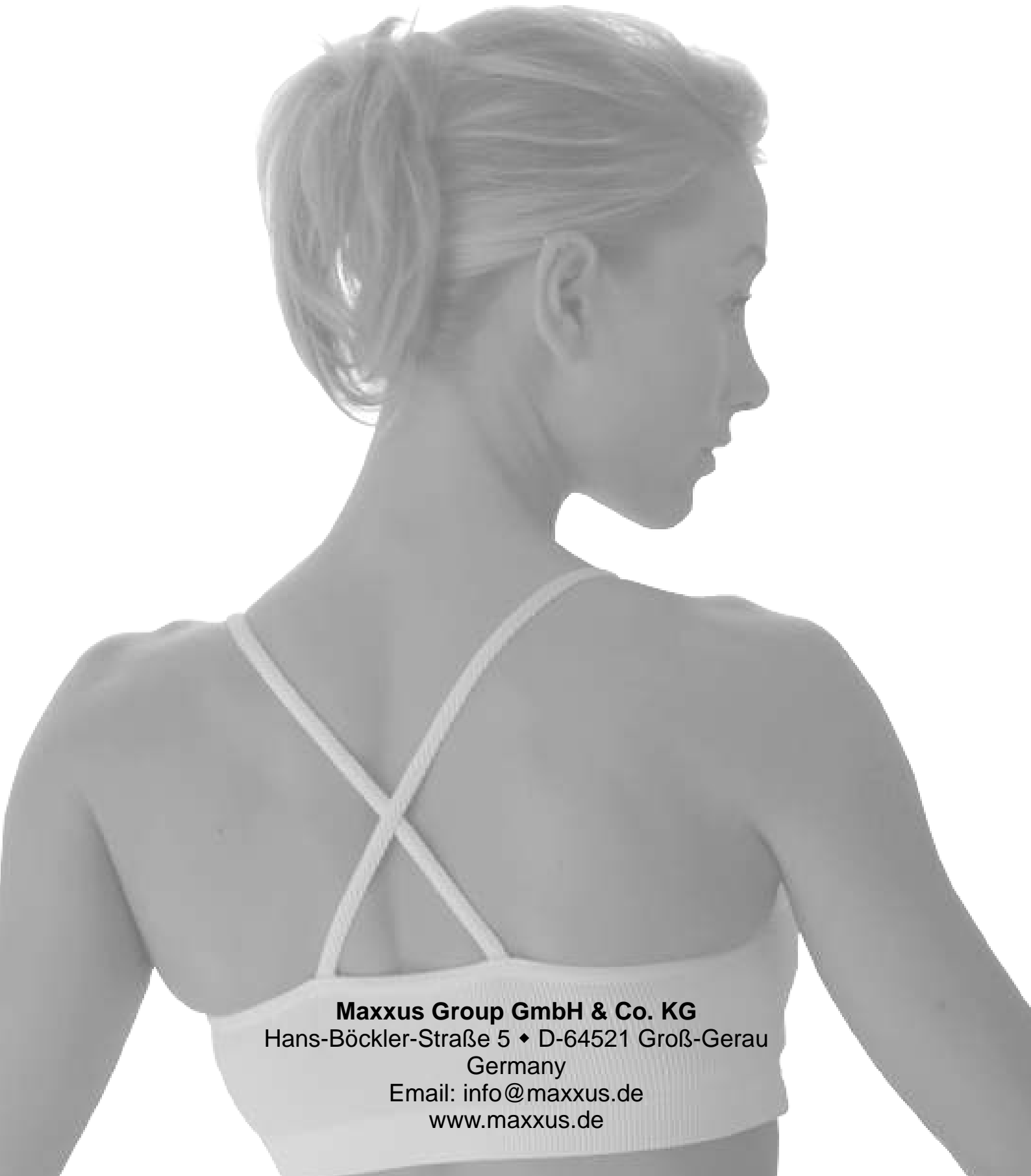

Maxxus Group GmbH & Co. KG
Hans-Böckler-Straße 5 ♦ D-64521 Groß-Gerau
Germany
Email: info@maxxus.de
www.maxxus.de